

VERMEIREN

V200 GO

INSTRUKCJA OBSŁUGI
NÁVOD K OBSLUZE



PL

Instrukcje dla wyspecjalizowanego sprzedawcy

Niniejsza instrukcja obsługi jest nieodłączną częścią produktu i musi być dołączona do każdego sprzedawanego produktu.

Wersja: A, 2016-04

CS

Pokyny pro specializovaného prodejce

Tento návod k obsluze je součástí dodávky a musí být součástí každého prodaného produktu.

Verze: A, 2019-06

Wszelkie prawa zastrzeżone, łącznie z tłumaczeniem.

Żadna część niniejszej instrukcji nie może być powielana w jakiegokolwiek formie (drukowanej, fotokopii, mikrofilmu ani innej) bez pisemnej zgody wydawcy, nie może być również przetwarzana, kopiowana ani rozprowadzana za pomocą systemów elektronicznych.

Všechna práva vyhrazena, včetně překladu.

Šíření jakékoliv části tohoto katalogu jakýmkoliv způsobem (tisk, kopie, mikrofilm nebo jiný způsob) bez písemného souhlasu vydavatele, nebo zpracování, duplikace či distribuce prostřednictvím elektronických systémů je zakázáno.

Spis treści

Wstęp	2
1 Opis produktu	3
1.1 Przeznaczenie	3
1.2 Parametry techniczne	4
1.3 Rysunek	5
1.4 Akcesoria.....	5
1.5 Objasnienie symboli.....	5
2 Zastosowanie	5
2.1 Przenoszenie wózka inwalidzkiego.....	6
2.2 Montaż kół tylnich	6
2.3 Rozkładanie wózka inwalidzkiego.....	6
2.4 Montaż i demontaż podnóżków	6
2.5 Obsługa hamulców	7
2.6 Osłona aluminiowa.....	7
2.7 Wsiadanie i zsiadanie z wózka inwalidzkiego	7
2.8 Prawidłowa pozycja w wózku inwalidzkim.....	8
2.9 Jazda na wózku inwalidzkim.....	8
2.10 Poruszanie się po powierzchniach pochyłych.....	8
2.11 Pokonywanie progów lub krawężników	8
2.12 Składanie wózka inwalidzkiego	10
2.13 Zdejmowanie kół.....	10
2.14 Transport w samochodzie.....	10
3 Montaż i regulacja	11
3.1 Narzędzia.....	11
3.2 Sposób dostawy.....	11
3.3 Regulacja wysokości i kąta nachylenia siedziska	11
3.4 Regulacja głębokości siedziska	14
3.5 Regulacja hamulców	14
3.6 Regulacja podnóżków	15
4 Konserwacja.....	15

Wstęp

Przede wszystkim pragniemy Państwu podziękować za zaufanie, jakim nas Państwo obdarzyli, dokonując wyboru jednego z naszych wózków inwalidzkich.

Wózki inwalidzkie Vermeiren są konstruowane na podstawie wieloletnich badań i doświadczenia. W procesie projektowania szczególną uwagę poświęcono łatwości użycia i solidności.

Szacowana trwałość wózka inwalidzkiego wynosząca 8 lat zależy w dużej mierze od odpowiedniej konserwacji i dbałości o jego stan.

Niniejsza instrukcja pomoże Państwu zapoznać się z obsługą wózka.

Postępowanie zgodnie z instrukcją użytkownika oraz instrukcją konserwacji stanowi zasadniczy warunek gwarancji.

Niniejsza instrukcja obsługi odzwierciedla aktualny stan produktu. Firma Vermeiren zastrzega sobie jednak prawo do wprowadzenia zmian bez obowiązku dostosowania lub wymiany wcześniej dostarczonych modeli.

W razie jakichkolwiek pytań prosimy kontaktować się ze sprzedawcą.

1 Opis produktu

1.1 Przeznaczenie

Wózek inwalidzki jest przeznaczony dla osób o ograniczonej zdolności lub braku zdolności chodzenia.

Wózek inwalidzki jest zaprojektowany do transportu jednej osoby.

Wózek przeznaczony jest do użycia wewnątrz jak i na zewnątrz budynków.

Użytkownik może napędzać wózek samodzielnie lub może być popychany przez opiekuna.

Wiele rodzajów mocowań i akcesoriów, a także modułowa konstrukcja, umożliwiają pełne użytkowanie wózka przez osoby niepełnosprawne na skutek:

- paraliżu;
- utraty kończyn (amputacji nóg);
- uszkodzenia lub deformacji kończyn;
- sztywnych lub uszkodzonych stawów;
- niewydolności serca i słabego krążenia krwi;
- zaburzeń równowagi;
- kacheksji (ubytków masy mięśniowej).
- oraz przez osoby starsze.

W celu dostosowania produktu do indywidualnych wymagań, należy uwzględnić następujące warunki:

- rozmiary i masa ciała (maks. 130kg);
- stan fizyczny i psychiczny;
- warunki mieszkaniowe;
- otoczenie

Z wózka inwalidzkiego należy korzystać wyłącznie na powierzchniach, na których wszystkie cztery koła dotykają podłoża oraz kontakt jest wystarczający, aby odpowiednio napędzać koła.

Należy przeciwić pokonywanie przeszkód (np. krawężników) oraz korzystanie z wózka na nierównych powierzchniach (kostkach brukowych itp.), pochyłościach i zakrętach.

Wózka nie należy wykorzystywać w roli drabiny, nie służy on również do transportu ciężkich lub gorących przedmiotów.

Podczas użytkowania na matach, dywanach lub luźnych przykryciach podłogowych może dojść do uszkodzenia powierzchni wykładzinowej.

Należy korzystać wyłącznie z akcesoriów zatwierdzonych przez firmę Vermeiren.

Producent nie ponosi odpowiedzialności za uszkodzenia spowodowane zaniedbaniami konserwacji, nieodpowiednim serwisowaniem bądź będące skutkiem nieprzestrzegania zaleceń zawartych w niniejszej instrukcji obsługi.

Postępowanie zgodnie z instrukcją użytkownika oraz instrukcją konserwacji stanowi zasadniczy warunek gwarancji.

1.2 Parametry techniczne

Parametry techniczne podane poniżej opisują wózek inwalidzki w konfiguracji standardowej. Jeśli użytkownik korzysta z innych podnóżków lub innych akcesoriów, wartości będą się różnić.

Producent	Vermeiren					
Adres	Vermeirenplein 1/15, B-2920 Kalmthout					
Typ	Ręczny wózek inwalidzki					
Model	V200GO					
Maksymalna waga użytkownika	130 kg					
	Min.			Maks.		
Opis						
Długość całkowita z podnóżkiem	1010 mm					
Szerokość użytkowa siedziska	390 mm	420 mm	440 mm	460 mm	480 mm	500 mm
Szerokość całkowita (zależy od szerokości siedziska)	590 mm	620 mm	640 mm	660 mm	680 mm	700 mm
Długość po złożeniu bez podnóżka	810 mm					
Szerokość po złożeniu	320 mm					
Wysokość po złożeniu	955 mm					
Waga całkowita	15,6 kg					
Waga najcięższej części	10 kg					
Waga części, które można zdemontować lub zdjąć	Podnóżki: 1,80 kg; Tylne koła: 3,80 kg					
Stabilność statyczna przy pochyłości	10° (w konfiguracji standardowej)					
Stabilność statyczna pod górę	7° (w konfiguracji standardowej)					
Stabilność statyczna w poprzek	18° (w konfiguracji standardowej)					
Zdolność pokonywania przeszkód	60 mm					
Kąt nachylenia siedziska	0°			10°		
Głębokość użytkowa siedziska	440 mm			460 mm		
Wysokość przedniej krawędzi siedziska	430 mm			520 mm		
Kąt nachylenia oparcia	5°					
Wysokość oparcia	400 mm (standardowa); 300 mm, 350 mm (opcjonalne)					
Odległość siedziska od podnóżka	345 mm - 515 mm					
Kąt pomiędzy siedziskiem a płyta podnóżka	5°			25°		
Kąt pomiędzy siedziskiem a podnóżkiem	105°					
Odległość osłony przeciwbryzgowej od siedziska	170 mm					
Przednia pozycja konstrukcji osłony przeciwbryzgowej	Nie dotyczy					
Średnica obręczy	535 mm					
Pozycja osi w poziomie (odchył)	-40 mm			34 mm		
Minimalny promień skrętu	1500 mm					
Średnica kół tylnych	22"			24"		
Ciśnienie w oponach, koła tylne (napędowe)	Maksymalnie 3,5 bara					
Średnica kół skrętnych	6"					
Ciśnienie w oponach, koła skrętne	Maksymalnie 2,5 bara					
Temperatura przechowywania i użytkowania	+ 5 °C			+ 41 °C		
Wilgotność powietrza do przechowywania i użytkowania	30%			70%		
Producent zastrzega sobie prawo do wprowadzania zmian parametrów technicznych. Tolerancja pomiarów ± 15 mm / 1,5 kg / °						

Tabela 1: Parametry techniczne

Wózek inwalidzki spełnia wymogi następujących norm:

ISO 7176-8: Wymogi i metody testowania sił działających w bezruchu, przy uderzeniu oraz zmęczeniu materiału.

ISO 7176-16: Odporność części pokrytych tapicerką na zapłon.

1.3 Rysunek

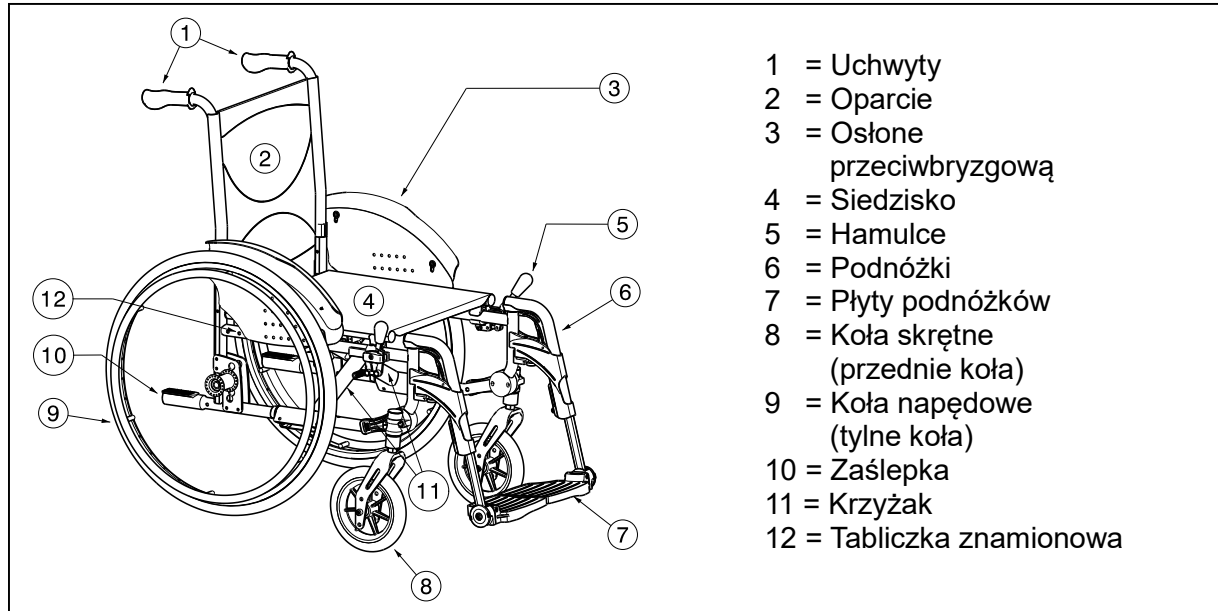

1.4 Akcesoria

Dla modelu V200GO dostępne są następujące akcesoria:

- Pas stabilizujący miednicę od przodu (B20) do zamocowania na rurach z tyłu wózka (patrz instrukcja)
- Urządzenie zapobiegające przewróceniu wózka (B78) do zamocowania na dolnej ramie wózka (patrz instrukcja)

1.5 Objaśnienie symboli



Waga maksymalna



Użycie wewnątrz i na zewnątrz budynków



Maks. bezpieczne nachylenie



Deklaracja CE



Oznaczenie typu



Nie nadaje się do użytku jako fotel w pojeździe silnikowym

2 Zastosowanie

W niniejszym rozdziale opisano normalne użytkowanie roweru rehabilitacyjnego trójkołowego. **Instrukcje te są przeznaczone dla użytkownika oraz wyspecjalizowanego sprzedawcy.**

Wózek inwalidzki jest dostarczany klientowi po złożeniu przez wyspecjalizowanego sprzedawcę. Instrukcje montażu wózka przeznaczone dla wyspecjalizowanego sprzedawcy zawiera § 3.

2.1 Przenoszenie wózka inwalidzkiego

Najlepszym sposobem przenoszenia wózka inwalidzkiego jest prowadzenie go z wykorzystaniem jego kół.

Jeśli nie jest to możliwe (np. w przypadku demontażu tylnych kół w celach transportu wózka w samochodzie), należy mocno chwycić wózek za ramę z przodu oraz za uchwyty. Nie należy podnosić wózka, chwytając za podnóżki, osłone przeciwbryzgową lub koła.

2.2 Montaż kół tylnich

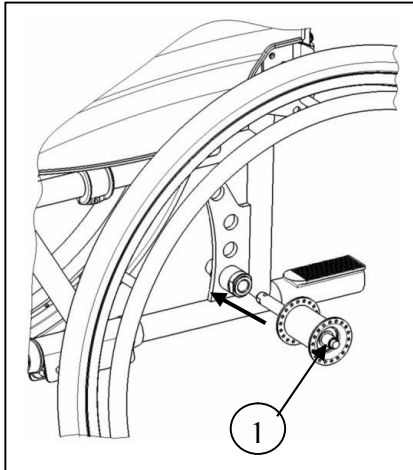

1. Chwycić tylne koło i nacisnąć przycisk ①.
2. Przytrzymując wciśnięty przycisk, nałożyć oś tylnego koła aż do zablokowania.
3. Zwolnić przycisk.
4. Sprawdzić, czy koło jest bezpiecznie zamocowane.

2.3 Rozkładanie wózka inwalidzkiego

⚠ PRZESTROGA: Ryzyko przytraśnięcia — należy trzymać palce w bezpiecznej odległości od ruchomych części wózka inwalidzkiego.

1. Stań za wózkiem inwalidzkim.
2. Trzymając za uchwyty, maksymalnie rozłóż wózek.
3. Stań przed wózkiem inwalidzkim.
4. Dociśnij obie rurki siedziska w dół, aż zostaną zablokowane na pozycjach.

2.4 Montaż i demontaż podnóżków

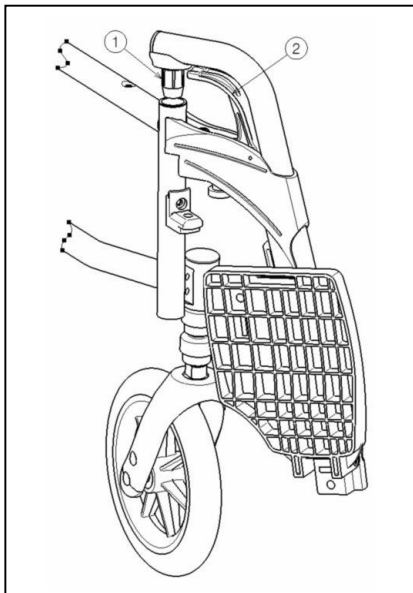

Aby zamontować podnóżki:

1. Należy przytrzymać podnóżek w poprzek po zewnętrznej stronie ramy wózka inwalidzkiego i przymocuj element ① do ramy.
2. Obróć podnóżek do wewnątrz, aż wskoczy na swoje miejsce.
3. Obrócić płytę podnóżka w dół.

Aby zdemontować podnóżki:

1. Pociągnij za uchwyt ②.
2. Obróć podnóżek na zewnątrz wózka, aż uwolni się z ograniczników.
3. Wyciągnij rurkę podnóżka z ramy ①.

2.5 Obsługa hamulców

- ⚠ **OSTRZEŻENIE:** Hamulce nie służą do spowalniania wózka inwalidzkiego w trakcie ruchu – należy ich używać wyłącznie, aby nie dopuścić do niepożądanych ruchów wózka.
- ⚠ **OSTRZEŻENIE:** Prawidłowe działanie hamulców zależy od ich zużycia i zanieczyszczenia opon (woda, olej, błoto itp.) — Należy sprawdzić stan opon przed każdym użyciem.
- ⚠ **OSTRZEŻENIE:** Hamulce są regulowane i mogą ulec zużyciu – należy sprawdzać stan hamulców przed każdym użyciem.

Aby zaciągnąć hamulec:

1. Należy popchnąć dźwignie hamulców w przód, aż da się słyszeć wyraźne kliknięcie.

- ⚠ **PRZESTROGA:** Ryzyko niezamierzonego ruchu – przed zwolnieniem hamulców należy upewnić się, że wózek inwalidzki znajduje się na płaskiej, poziomej powierzchni. Nigdy nie należy zwalniać obu hamulców jednocześnie.

Aby zwolnić hamulce:

1. Zwolnij jeden hamulec, pociągając dźwignię w tył.
2. Przytrzymaj dłonią obręcz zwolnionego koła.
3. Zwolnij drugi hamulec, pociągając dźwignię w tył.

2.6 Osłona aluminiowa

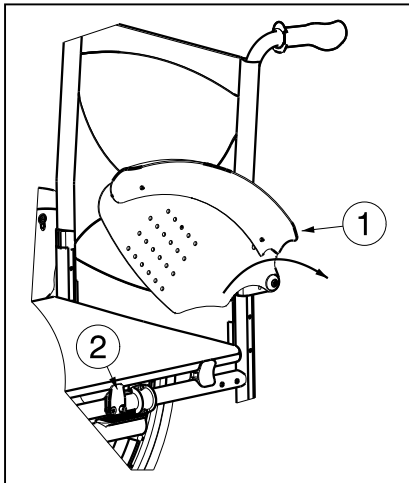

Osłonę należy odchylić zgodnie z poniższą instrukcją.

1. Chwyć za osłonę ①.
2. Odchyl osłonę ① w tył.

Opuszczanie osłony.

1. Chwyć za osłonę ①.
2. Opuść osłonę ① aż osiadzie w zaczepie ②.

2.7 Wsiadanie i zsiadanie z wózka inwalidzkiego

- ⚠ **PRZESTROGA:** Jeśli nie można samemu bezpiecznie usiąść na fotelu lub wstać z niego, należy poprosić kogoś o pomoc.
- ⚠ **PRZESTROGA:** Ryzyko przewrócenia wózka – nie wolno stawać na płytach podnóżka.

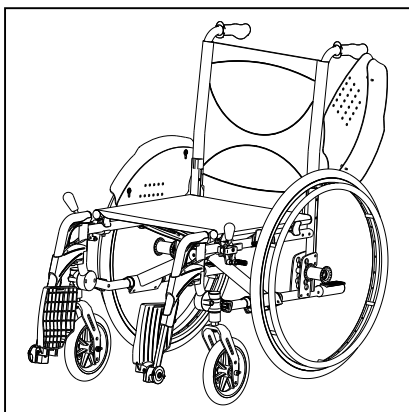

1. Ustaw wózek jak najbliżej krzesła, kanapy bądź łóżka, na które chcesz wysiąść.
2. Sprawdź, czy oba hamulce zostały zaciśnięte.
3. Należy odchylić płyty podnóżka w górę, aby uniknąć stawania na nich.
4. Jeśli przemieszczanie zachodzi w poprzek wózka, odchyl osłonę przeciwbryzgową po tej stronie wózka w górę (patrz § 2.6).
5. Wsiądź na/zsiądź z wózka inwalidzkiego.

2.8 Prawidłowa pozycja w wózku inwalidzkim

Zalecenia dotyczące wygodnego korzystania z wózka inwalidzkiego:

- Plecy powinny znajdować się możliwie najbliżej oparcia.
- Upewnij się, że uda ułożone są w poziomie — w razie potrzeby dostosuj długość podnóżków (patrz § 3.6).

2.9 Jazda na wózku inwalidzkim

- ⚠ **OSTRZEŻENIE:** Ryzyko przytrzaśnięcia — należy uważać, aby palce nie uwięzły pomiędzy szprychami kół.
- ⚠ **OSTRZEŻENIE:** Ryzyko przytrzaśnięcia — zachowaj ostrożność podczas przejazdu przez ograniczone przestrzenie (np. drzwi).
- ⚠ **OSTRZEŻENIE:** Ryzyko poparzenia — należy zachować ostrożność podczas prowadzenia wózka przy bardzo wysokich i niskich temperaturach, (na ostrym słońcu, mrozie, w saunie itp.) przez dłuższy czas i przy kontakcie ze skórą — powierzchnie mogą przyjmować temperaturę otoczenia.

1. Zwolnij hamulce.
2. Uchwyć obie obręcze w najwyższych punktach.
3. Pochyl się w przód i popchnij obręcz do przodu aż do wyprostowania rąk.
4. Luźno odchyl ręce do tyłu aż do górnych krawędzi obręczy i powtórz ruch.

2.10 Poruszanie się po powierzchniach pochyłych

- ⚠ **OSTRZEŻENIE:** Ogranicz prędkość – na powierzchniach pochyłych poruszaj się jak najwolniej.
- ⚠ **OSTRZEŻENIE:** Weź pod uwagę możliwości opiekuna – jeśli nie dysponuje siłą pozwalającą kontrolować wózek, zaciągnij hamulce.
- ⚠ **OSTRZEŻENIE:** Ryzyko wywrócenia – pochyl się w przód, aby przesunąć środek ciężkości do przodu. Pozwoli to ustabilizować wózek.



1. Zapnij pasy bezpieczeństwa, jeśli wózek jest w nie wyposażony.
2. Nie próbuj poruszać się po zbyt dużych pochyłościach. Maksymalne kąty nachylenia (podczas jazdy pod górę i w dół) przedstawiono w tabeli 1.
3. Poproś opiekuna o pomoc podczas ruchu na pochyłym podłożu.
4. Pochyl się w przód, aby przesunąć środek ciężkości do przodu.

2.11 Pokonywanie progów lub krawężników

2.11.1 Zjazd z progów lub krawężników

Z niskiego krawężnika można zjechać, poruszając się w przód. Upewnij się, że podnóżki nie dotykają ziemi.



Doświadczony użytkownik może samodzielnie pokonać niewielkie progi lub krawężniki.

- ⚠ **OSTRZEŻENIE:** Ryzyko wywrócenia – jeśli nie posiadasz wystarczającego doświadczenia w korzystaniu z wózka inwalidzkiego, poproś o pomoc opiekuna.
1. Utrzymaj równowagę na kołach tylnych, aby zmniejszyć nacisk na koła przednie.
 2. Pokonaj krawężnik.

Wyższe krawężniki można pokonać, poruszając się w przód z pomocą opiekuna.

1. Poproś opiekuna, aby nieznacznie odchylił wózek inwalidzki do tyłu.
2. Pokonuj krawężniki, poruszając się na tylnych kołach.
3. Ponownie oprzyj wózek na wszystkich czterech kołach.



Doświadczony użytkownik może samodzielnie pokonywać wyższe krawężniki. Najłatwiej tego dokonać, poruszając się do tyłu.

1. Obróć wózek inwalidzki, zwracając go tylnymi kołami w stronę krawężnika.
2. Pochyl się w przód, aby przesunąć środek ciężkości do przodu.
3. Zbliź wózek do krawędzi krawężnika.
4. Przy użyciu obręczy w kontrolowany sposób zsuń wózek z krawężnika.

PL

2.11.2 Wjazd na progi lub krawężniki

Aby wjechać na próg lub krawężnik z pomocą opiekuna:



1. Nie dopuść, aby podnóżki dotknęły krawężnika.
2. Poproś opiekuna o odchylenie wózka do tyłu na tyle, aby unieść przednie koła nad krawężnik.
3. Odchyl się do tyłu, przenosząc środek ciężkości nad tylne koła.
4. Wjedź przednimi kołami na krawężnik.
5. Przejeźdź tylnymi kołami przez krawężnik.

Wyższe krawężniki można pokonać, jadąc do tyłu:

1. Obróć wózek inwalidzki, zwracając go tylnymi kołami w stronę krawężnika.
2. Odchyl się w tył, przenosząc środek ciężkości nad tylne koła.
3. Poproś opiekuna o wciągnięcie wózka na krawężnik.
4. Powróć do normalnej pozycji w wózku inwalidzkim.

Doświadczony użytkownik może samodzielnie pokonywać krawężniki.

⚠ OSTRZEŻENIE: Ryzyko wywrócenia – jeśli nie posiadasz wystarczającego doświadczenia w korzystaniu z wózka inwalidzkiego, poproś o pomoc opiekuna.



1. Podjedź do krawężnika.
2. Upewnij się, że podnóżki nie dotykają krawężnika.
3. Odchyl się w tył, utrzymując równowagę na tylnych kołach.



4. Wjedź przednimi kołami na krawężnik.
5. Pochyl się do przodu, aby ustabilizować wózek.
6. Wjedź tylnymi kołami na krawężnik.

2.11.3 Pokonywanie schodów

Schody można pokonywać na wózku inwalidzkim, przestrzegając następujących zasad:

⚠ OSTRZEŻENIE: Ryzyko wywrócenia – zawsze pokonuj schody z pomocą 2 opiekunów.

1. Wymontuj podnóżki.
2. Jeden z opiekunów musi nieznacznie odchylić wózek w tył.

3. Drugi opiekun chwyta za przód ramy wózka.
4. Zachowaj spokój, unikaj nagłych ruchów i trzymaj ręce wewnątrz wózka.
5. Pokonuj schody na tylnych kołach wózka.
6. Po pokonaniu schodów ponownie zamontuj podnóżki.

2.12 Składanie wózka inwalidzkiego

⚠ PRZESTROGA: Możliwość przytraśnięcia — Nie należy wkładać palców między elementy wózka.

1. Złóż lub wymontuj płyty podnóżków (patrz § 2.4).
2. Chwyć siedzenie za przód i oparcie, a następnie pociągnij w górę.

2.13 Zdejmowanie kół

Aby ułatwić transport wózka inwalidzkiego, można zdjąć tylne koła.

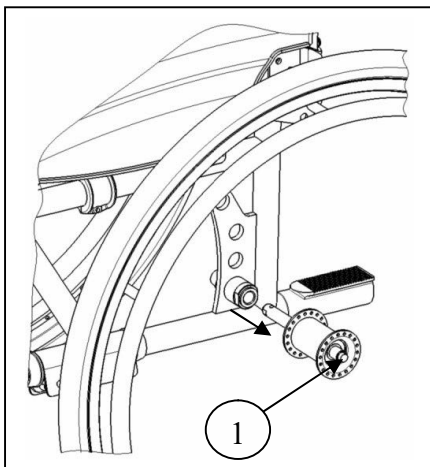

1. Upewnij się, że hamulce są zwolnione.
2. Przejdź na stronę wózka, z której chcesz zdjąć koło.
3. Naciśnij przycisk ① znajdujący się pośrodku piasty koła.
4. Zdejmij koło z ramy.

2.14 Transport w samochodzie

- ⚠ NIEBEZPIECZEŃSTWO: Ryzyko zranienia- Nie należy przewozić osób siedzących w wózku podczas jazdy samochodem (ISO 7176-19).**
- ⚠ OSTRZEŻENIE: Ryzyko urazu — należy upewnić się, że wózek inwalidzki jest prawidłowo umocowany. Pozwoli to zapobiec urazom pasażerów podczas kolizji lub gwałtownego hamowania.**
- ⚠ OSTRZEŻENIE: Ryzyko urazu — NIGDY nie należy używać jednego pasa bezpieczeństwa do zabezpieczenia pasażera i wózka inwalidzkiego.**

Nigdy nie należy używać wózka jako fotela w samochodach i innych pojazdach zmechanizowanych. Wózek powinien być oznaczony następującym symbolem.



Aby przewieźć wózek w samochodzie, należy wykonać następujące czynności:

1. Wymontuj podnóżki i akcesoria.
2. Umieść podnóżki i akcesoria w bezpiecznym miejscu.
3. Jeśli to możliwe, złóż wózek inwalidzki i zdejmij koła.
4. Umieść wózek inwalidzki w bagażniku.
5. Jeśli wózek NIE znajduje się w przedziale bagażowym oddzielonym od kabiny pasażerów, dokładnie umocuj ramę wózka inwalidzkiego do pojazdu. Możesz skorzystać z nieużywanych pasów bezpieczeństwa.

3 Montaż i regulacja

Instrukcje zawarte w niniejszym rozdziale są przeznaczone dla wyspecjalizowanego sprzedawcy.

Wózek Vermeiren V200GO zaprojektowano w taki sposób, aby jego regulacja wymagała minimum części zamiennych. Nie jest wymagany zapas dodatkowych części zamiennych.

Aby uzyskać informację o odpowiednim punkcie serwisowym lub wyspecjalizowanym sprzedawcy, należy skontaktować się z najbliższym przedstawicielem firmy Vermeiren. Wykaz przedstawicieli firmy Vermeiren podano na ostatniej stronie.

- ⚠ **OSTRZEŻENIE: Ryzyko niebezpiecznych ustawień — należy używać wyłącznie ustawień opisanych w tej instrukcji obsługi.**
- ⚠ **OSTRZEŻENIE: Modyfikacja dopuszczalnego stopnia regulacji ramy może prowadzić do zmiany stabilności wózka inwalidzkiego (może powodować przechylenie w tył lub na bok).**

3.1 Narzędzia

Do regulacji ustawień wózka inwalidzkiego wymagane są następujące narzędzia.

- Zestaw kluczy nr 7 – 22
- Zestaw kluczy imbusowych nr 3 – 8
- Wkrętak nr 4 – 5
- Wkrętak krzyżakowy

3.2 Sposób dostawy

Produkt firmy Vermeiren zawiera:

- 1 ramę z osłoną przeciwbryzgową, tylnymi i przednimi kołami (standardowa wysokość siedziska: 500 mm; kąt nachylenia siedziska: 5°)
- 1 parę podnóżków
- Narzędzia
- Instrukcja obsługi
- Akcesoria

3.3 Regulacja wysokości i kąta nachylenia siedziska

W wózku Vermeiren V200GO można ustawić 4 różne wysokości i 5 kątów nachylenia siedziska (0°-2,5°-5°-7,5° -10°), zmieniając pozycję kół. Dla każdej wysokości i kąta nachylenia wymagana jest inna konfiguracja przednich i tylnych kół.

Poniżej przedstawiono poszczególne wysokości siedziska dla standardowego kąta nachylenia 5°.

Wysokość siedziska	Tylnie koła		Przednie koła	
	Otwór	Pozycja płyty osi ①	Otwór	Tuleja ② względem obudowy nóżki kółka ③
430 mm	④	Nad	①	Nad
460 mm	①	Pod	①	Pod
490 mm (Standardowy)	③	Pod	②	Pod
520 mm	⑤	Pod	③	Pod

Tabela 2: Wysokości siedziska przy kącie nachylenia 5°

Przednie koło

Płyta osi tylnych kół

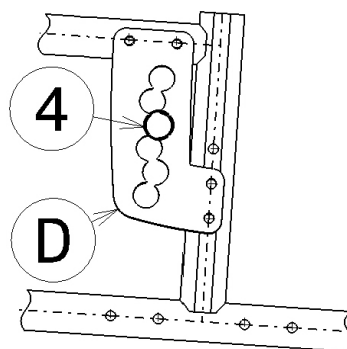
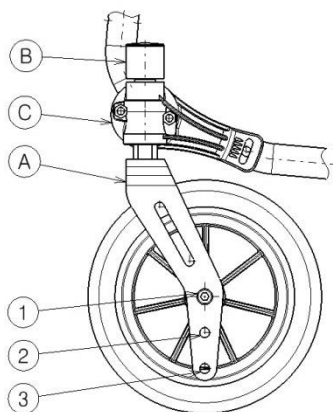

Wysokość siedziska 430 mm

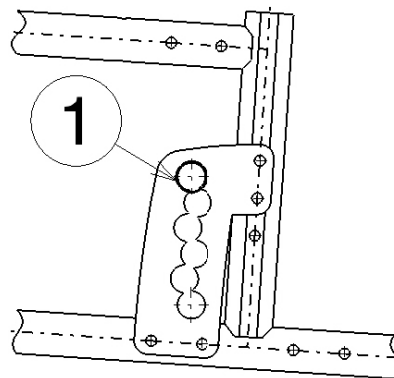
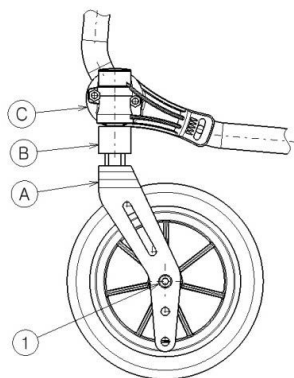

Wysokość siedziska 460 mm

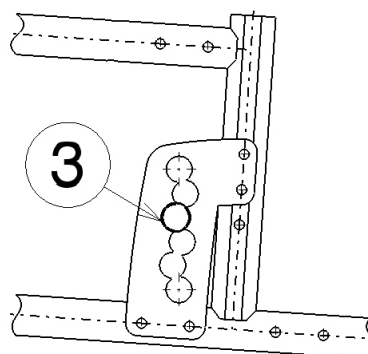
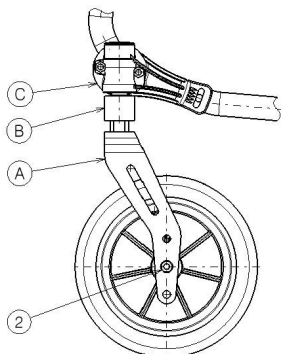

Wysokość siedziska 490 mm (Standard)

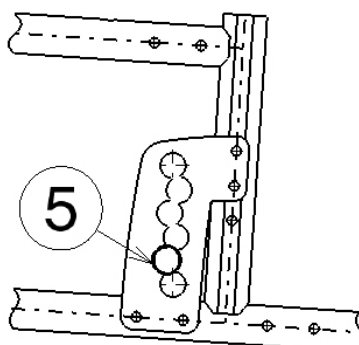
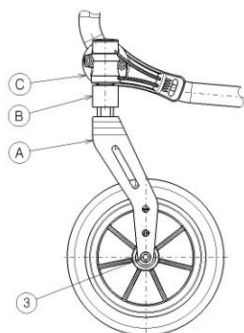

Wysokość siedziska 520 mm

Aby zmienić wysokość siedziska:

1. Zdejmij tylne koła (patrz § 2.13).
2. Odkręć tuleje osi tylnych kół od płyty osi ④.
3. Zamontuj tuleje osi we właściwym otworze na płycie osi, patrz Tabela 2 i poprzedni rysunek.
4. Upewnij się, że tuleje osi są dobrze umocowane.
5. Odkręć ośki skrętne ⑤ przednich kół.
6. Umieść przednie koła w odpowiednim otworze przedniego widelca (tabela 2).
7. Rozłóż tuleje zgodnie z Tabelą 2.
8. Zamontuj ośki skrętne ⑤ przednich kół i dokręć je. Sprawdź dokręcenie osiek ⑥ muszą się swobodnie obracać, lecz nie może być luzów pozwalających na inne ruchy.
9. Zamontuj tylne koła.
10. Jeśli ośki skrętne przednich kół są zamontowane prawidłowo, to będą ułożone prostopadle do podłoża. Upewnij się, że tak jest.
11. Wyreguluj hamulce zgodnie z § 3.5.

W przypadku innych kombinacji kąta nachylenia i wysokości siedziska można skorzystać z powyższej procedury, aby odpowiednio ustawić przednie widelki i płytę osi.

Jeśli występują trudności ze znalezieniem odpowiedniej kombinacji, zawsze można skontaktować się z firmą Vermeiren.

Sprawdź, czy ośki skrętne są ustawione prostopadle do podłoża. W razie potrzeby skorzystaj z poniższej procedury, aby wyregulować obudowę nóżki kółka:

1. Poluzuj 3 śruby, używając klucza imbusowego 5 mm.
2. Ustaw obudowę nóżki kółka pod żądanym kątem.
3. Dokręć 3 śruby.

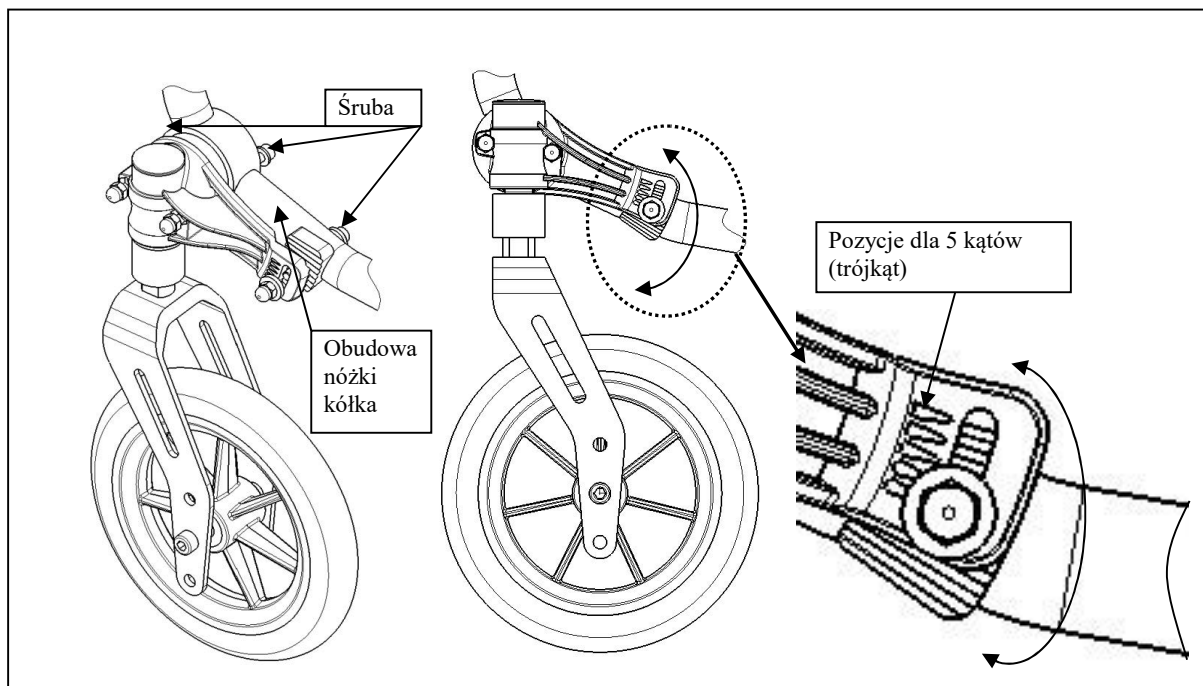

3.4 Regulacja głębokości siedziska

W wózku Vermeiren V200GO można ustawić 2 różne głębokości siedziska, zmieniając pozycję krzyżaka.

Głębokość siedziska	Krzyżak
460 mm	Otwór 1 i 3
440 mm (standardowa)	Otwór 2 i 4

Tabela 3: Głębokość siedziska

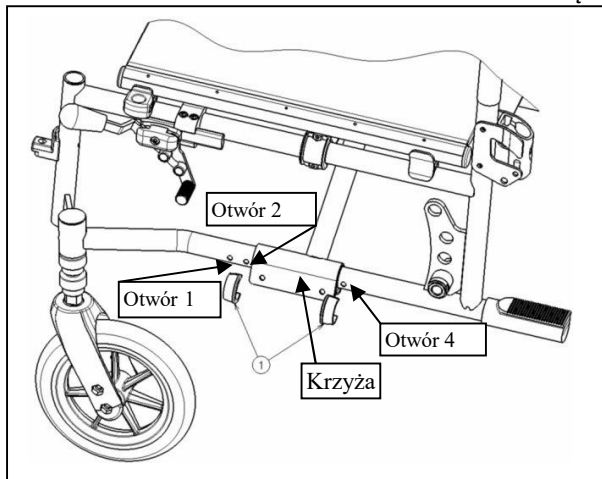

Aby zmienić głębokość siedziska:

1. Usunąć oba zaciski ①.
2. Ustawić krzyżak w żądanej pozycji (patrz Tabela 3).
3. Założyć oba zaciski ①.

3.5 Regulacja hamulców

⚠ OSTRZEŻENIE: Ryzyko urazu – regulacji hamulców może dokonywać wyłącznie wyspecjalizowany sprzedawca.

Aby wyregulować hamulce:

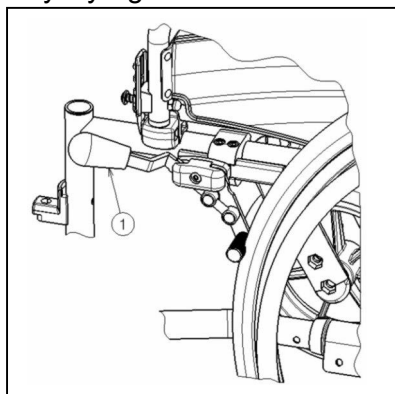

1. Zamontuj koła zgodnie z § 2.2.
2. Odłącz hamulce, pociągając dźwignię ① w tył.

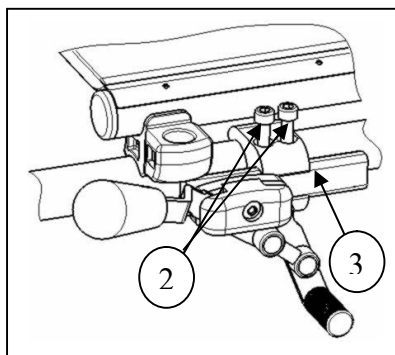

3. Poluzuj śruby ②, aby umożliwić ruch mechanizmu hamulcowego po szynie ③.
4. Przesuń mechanizm hamulcowy po prowadnicy ③ w żądane położenie.
5. Dokręć śruby ②.
6. Sprawdź pracę hamulców.
7. W razie potrzeby powtórz powyższe czynności aż do poprawnego wyregulowania hamulców.

3.6 Regulacja podnóżków

3.6.1 Długość podnóżków

⚠ PRZESTROGA: Ryzyko uszkodzenia – należy unikać kontaktu podnóżków z podłożem. Zachowaj minimalny odstęp 60 mm od podłoża.

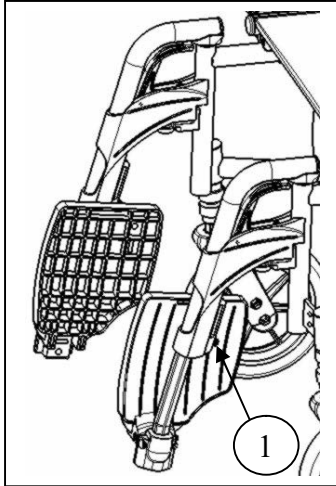

Aby wyregulować długość podnóżków:

1. Wykręć śrubę ① (na tyle podnóżków).
2. Ustaw wygodną długość podnóżka.
3. Odpowiednio dokręć śrubę ①.

PL

3.6.2 Regulacja płyt podnóżków

Płyty podnóżków mogą być używane w 2 pozycjach. Standardowo podnóżki skierowane są płytami do tyłu.

Płyty podnóżków można skierować do przodu, zamieniając płytę lewą z płytą prawą.

3.6.3 Regulacja kąta nachylenia podnóżków

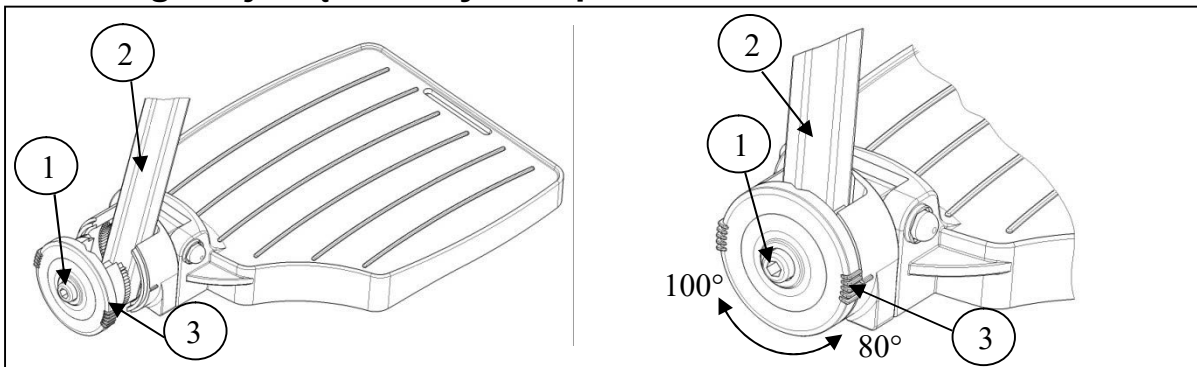

Aby wyregulować kąt nachylenia podnóżków:

1. Poluzuj śrubę ①.
2. Ustaw rurkę ② pod żądanym kątem. Kąt nachylenia (80°-85°-90°-95°-100°) jest wskazywany przez listki ③.
3. Dokręć śrubę ①.

4 Konserwacja

Instrukcje dotyczące konserwacji wózka inwalidzkiego znajdziesz na stronie internetowej firmy Vermeiren: www.vermeiren.pl.

Obsah

Úvodní slovo	2
1 Popis produktu.....	3
1.1 Určení produktu	3
1.2 Technické údaje.....	4
1.3 Nákres.....	5
1.4 Příslušenství.....	5
1.5 Vysvětlivky symbolů	5
2 Použití	6
2.1 Přenášení invalidního vozíku.....	6
2.2 Montáž zadních kol	6
2.3 Rozkládání invalidního vozíku	6
2.4 Montáž a demontáž podnožek.....	6
2.5 Ovládání brzd.....	7
2.6 Blatníky	7
2.7 Přesun pacienta do a z invalidního vozíku	7
2.8 Správná poloha invalidního vozíku.....	8
2.9 Jízda v invalidním vozíku	8
2.10 Pohyb ve svahu.....	8
2.11 Překonávání schodů či obrubníků	9
2.12 Skládání invalidního vozíku	10
2.13 Sejmutí kol.....	10
2.14 Přeprava v autě	10
3 Instalace a nastavení	11
3.1 Nástroje	11
3.2 Způsob doručení.....	11
3.3 Nastavení výšky a náklonu sedadla	11
3.4 Nastavení hloubky sedadla	14
3.5 Nastavení brzd.....	14
3.6 Nastavení podnožek.....	15
4 Údržba	15



Předmluva

Nejdříve ze všeho bychom Vám rádi poděkovali za Vaši důvěru vyjádřenou výběrem jednoho z našich invalidních vozíků.

Invalidní vozíky Vermeiren jsou výsledkem mnohaletého výzkumu a zkušeností. Během vývoje byl kladen důraz především na snadné a praktické použití invalidního vozíku.

Očekávaná životnost invalidního vozíku je 8 let a je silně ovlivněna poskytovanou péčí a údržbou vozíku.

Tento návod k obsluze Vás seznámí s provozem tohoto invalidního vozíku.

Dodržování uživatelských instrukcí a pokynů k údržbě je nezbytnou součástí záručních podmínek.

Tento návod obsahuje nejnovější verzi produktu. Společnost Vermeiren si vyhrazuje právo na změny bez povinnosti přizpůsobit či vyměnit předchozí dodané modely.

Pokud máte jakékoliv otázky, obraťte se prosím na Vašeho specializovaného prodejce.

1 Popis produktu

1.1 Určení produktu

Invalidní vozík je určen pro jedince s potížemi s chůzí nebo s nemožností chůze. Invalidní vozík je určen pro přesun 1 osoby.

Invalidní vozík je vhodný pro vnitřní i venkovní použití.

Uživatel může invalidní vozík pohánět sám nebo jej může tlačit asistent.

Různé typy montáže a příslušenství a modulární konstrukce umožňují plné využití osobami s následujícími postiženími:

- paralýzou
- ztráta končetin (amputace dolní končetiny)
- vada nebo deformace končetin
- ztuhlé nebo poškozené klouby
- srdečním selháním a špatným krevním oběhem
- narušení rovnováhy
- kachexie (svalová slabost)
- a také osobami s pokročilým věkem.

Při stanovení individuálních požadavků berte v úvahu následující:

- velikost těla a hmotnost (max. 130kg)
- fyzický a psychický stav
- podmínky obydí
- životní prostředí

Invalidní vozík by se měl používat pouze na povrchu, kde se mohou všechny čtyři kola dotýkat země, a kde je kontakt dostatečný pro rovnoměrné pohánění kol.

Doporučujeme si vyzkoušet používání na nerovném povrchu (dlažební kostky, atd.), ve svahu, v zatáčkách a vyzkoušet si překonávání překážek (obrubníky, apod.).

Invalidní vozík by se neměl používat jako žebřík, ani pro přepravu těžkých či horkých předmětů.

Při používání na rohožích, kobercích či volné podlahové krytině hrozí poškození této krytiny.

Používejte pouze schválená příslušenství od společnosti Vermeiren.

Výrobce není odpovědný za škodu způsobenou nedostatečným nebo nesprávným servisem nebo nedodržováním pokynů uvedených v tomto manuálu.

Dodržování pokynů týkajících se uživatele a údržby jsou v rámci záručních podmínek zásadní.

1.2 Technické údaje

Technické údaje níže jsou platné pro invalidní vozík ve standardním nastavení.
Pokud se používají podnožky nebo další příslušenství, tabulkové hodnoty se změň.

Značka	Vermeiren				
Adresa	Vermeirenplein 1/15, B-2920 Kalmthout				
Typ	Manuální invalidní vozík				
Model	V200GO				
Maximální hmotnost uživatele	130 kg				
Popis	Min.		Max.		
Celková délka s podnožkami	1010 mm				
Účinná šířka sedadla	390 mm	420 mm	440 mm	460 mm	480 mm
Celková šířka (závisí na šířce sedadla)	590 mm	620 mm	640 mm	660 mm	680 mm
Délka při složení bez podnožek	810 mm				
Šířka při složení	320 mm				
Výška při složení	955 mm				
Celková hmotnost	15,6 kg				
Hmotnost nejtěžšího dílu	10 kg				
Hmotnosti dílů, které lze demontovat či odebrat	Podnožky: 1,80 kg; Zadní kola: 3,80 kg				
Statická stabilita z kopce	10° (ve standardní konfiguraci)				
Statická stabilita do kopce	7° (ve standardní konfiguraci)				
Statická boční stabilita	18° (ve standardní konfiguraci)				
Překonávání překážek	60 mm				
Úhel roviny sedadla	0°		10°		
Účinná hloubka sedadla	440 mm		460 mm		
Výška povrchu sedadla na předním okraji	430 mm		520 mm		
Úhel zádové opěrky	5°				
Výška zádové opěrky	400 mm (standardní) 300 mm, 350 mm (volitelné)				
Vzdálenost mezi podnožkami a sedadlem	345 mm - 515 mm				
Úhel mezi sedadlem a stupačkami	5°		25°		
Úhel mezi sedadlem a podnožkami	105°				
Vzdálenost mezi blatníkem a sedadlem	170 mm				
Přední poloha konstrukce blatníků	Neuplatňuje se				
Průměr poháněcí obruče	535 mm				
Horizontální poloha osy kol (odchylka)	-40 mm		34 mm		
Minimální poloměr zatáčení	1500 mm				
Průměr zadních kol	22"		24"		
Tlak pneumatik, zadní (hnací) kola	Max. 3,5 bar				
Průměr řídicích kol	6"				
Tlak pneumatik, řídicí kola	Max. 2,5 bar				
Teplota při skladování a používání	+ 5 °C		+ 41 °C		
Vlhkost při skladování a používání	30 %		70%		
Právo na technické změny vyhrazeno. Tolerované odchylky ± 15 mm / 1,5 kg / °					

Tabulka 1: Technické údaje

Invalidní vozík vyhovuje požadavkům uvedených v normách:

ISO 7176-8: Požadavky a zkušební metody na statickou únosnost, rázovou pevnost a únavovou pevnost. ISO 7176-16: Odolnost čalouněných dílů vůči vznícení.

1.3 Nákres

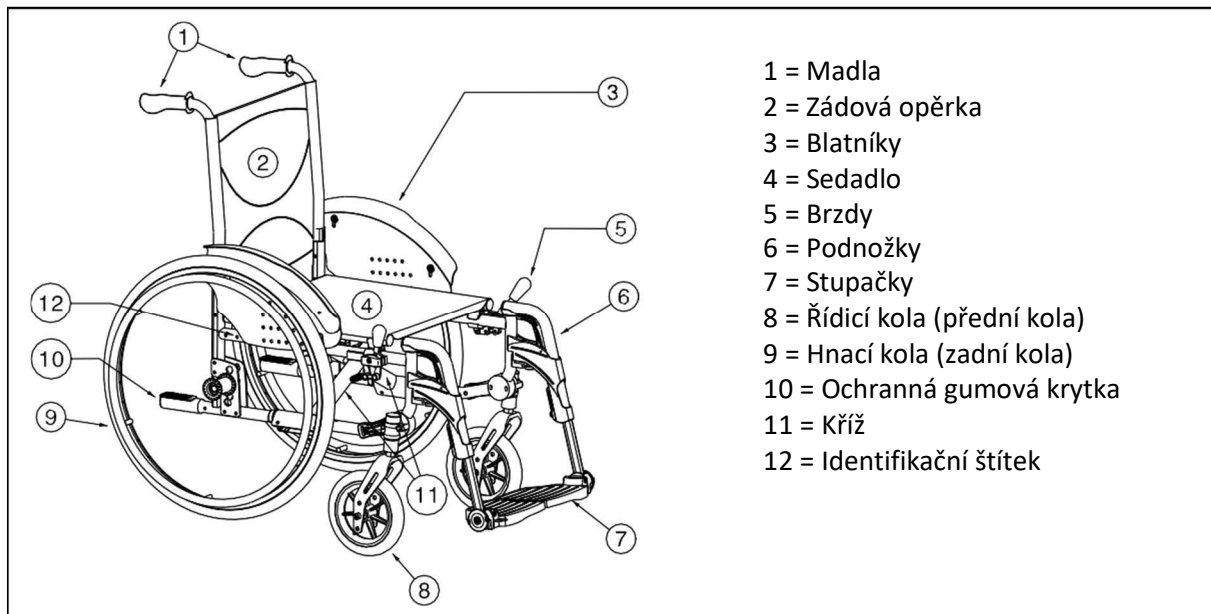

CS

1.4 Příslušenství

Pro V200 GO jsou dostupná následující příslušenství:

- Bezpečnostní pás (B20)
- Zařízení proti překlopení (B78) pro montáž na spodní zadní část rámu

1.5 Vysvětlivky symbolů



Maximální nosnost



Vnitřní a venkovní použití



Maximální bezpečný svah



Shoda CE



Typ určení



Není určeno pro použití jako sedadlo v motorovém vozidle

2 Použití

Tato kapitola popisuje každodenní použití. **Tyto pokyny jsou určeny pro uživatele a specializovaného prodejce.**

Invalidní vozík je od Vašeho specializovaného prodejce dodáván kompletně sestavený. Pokyny pro specializovaného prodejce k sestavení invalidního vozíku jsou uvedeny v kapitole 3.

2.1 Přenášení invalidního vozíku

Nejlepší způsob pro přenášení invalidního vozíku je využít kola a vozík vézt.

Pokud to není možné (např. v případě sejmutí zadních kol pro přepravu v automobilu), pevně uchopte rám v přední části a madla. Pro uchopení invalidního vozíku nepoužívejte podnožky, blatníky ani kola.

2.2 Montáž zadních kol

1. Uchopte zadní kolo a stiskněte tlačítko (1).
2. Držte tlačítko stisknuté a nasadte zadní kolo na osu, dokud se nezastaví.
3. Uvolněte tlačítko.
4. Zkontrolujte bezpečné uchycení kola.

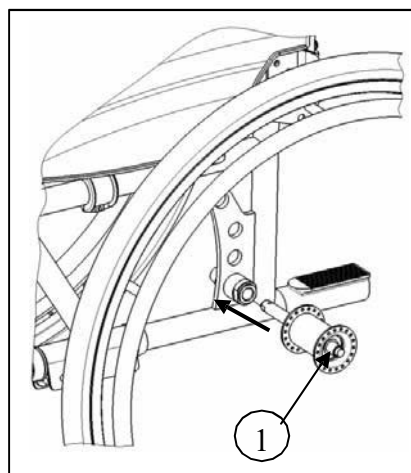

2.3 Rozkládání invalidního vozíku

⚠ VÝSTRAHA: Riziko sevření – udržujte prsty mimo pohyblivé části invalidního vozíku.

1. Postavte se za invalidní vozík.
2. Pomocí madel otevřete invalidní vozík do maximální možné polohy.
3. Postavte se před invalidní vozík.
4. Zatlačte obě sedací trubky rámu dolů až do fixní polohy.

2.4 Montáž a demontáž podnožek

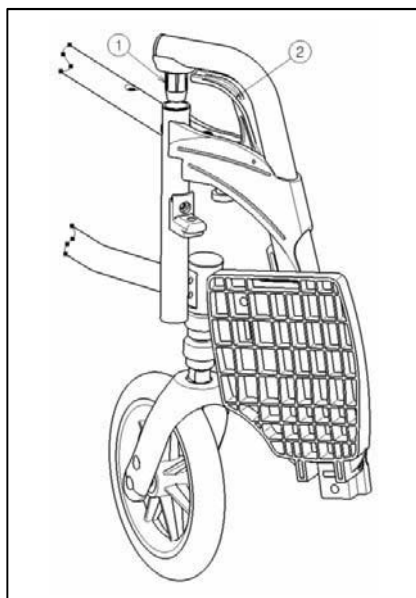

Postup montáže podnožek:

1. Podržte podnožky příčně z vnější strany rámu invalidního vozíku a vložte čepičku trubice (1) do rámu.
2. Otočte podnožky směrem dovnitř, dokud nezacvaknou.
3. Spusťte stupačku směrem dolů.

Postup demontáže podnožek:

1. Vytáhněte držadlo (2).
2. Vytočte podnožky do vnější strany od invalidního vozíku, dokud se neuvolní z vodicího prvku.
3. Vytáhněte podnožky z rámu (1).

2.5 Ovládání brzd

- ⚠ **VAROVÁNÍ:** Brzdy neslouží ke zpomalování pohybu invalidního vozíku – brzdy používejte pouze pro zabránění před nežádoucími pohyby invalidního vozíku.
- ⚠ **VAROVÁNÍ:** Správnou funkci brzd ovlivňuje opotřebením a znečištěním kol (voda, olej, bláto, ...) – před každým použitím zkontrolujte stav kol.
- ⚠ **VAROVÁNÍ:** Brzdy jsou nastavitelné a mohou se opotřebovat - před každým použitím zkontrolujte stav brzd.

Použití brzd:

1. Zatlačte brzdové páčky směrem vpřed až do zřetelného zacvaknutí.

- ⚠ **VÝSTRAHA:** Nebezpečí nežádoucího pohybu – před uvolněním brzd se ujistěte, že se invalidní vozík nachází na horizontálním povrchu. Nikdy neuvolňujte obě brzdy současně.

Postup uvolnění brzd:

1. Uvolněte jednu brzdu zatáhnutím páčky směrem dozadu.
2. Rukou podržte poháněcí obruč odbrzděného kola.
3. Uvolněte druhou brzdu zatáhnutím páčky směrem dozadu.

2.6 Blatníky

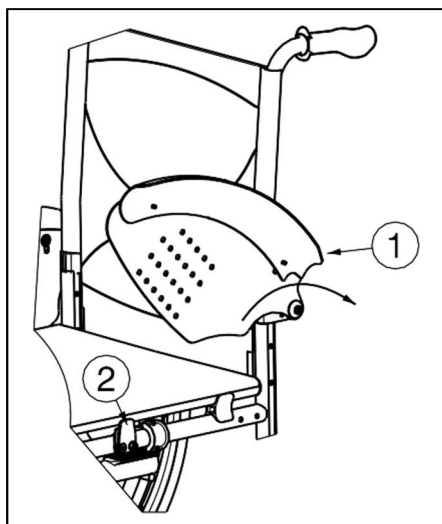

Blatníky invalidního vozíku lze odklopit podle následujících pokynů.

1. Uchopte blatník (1).
2. Odklopte jej směrem (1) dozadu.

Montáž blatníku:

1. Uchopte blatník (1).
2. Sklopte jej směrem (1) vpřed tak, aby zapadl (1) do úchytky (2).

2.7 Přesun pacienta do a z invalidního vozíku

- ⚠ **VAROVÁNÍ:** Pokud nemůžete vykonat bezpečný přesun sami, požádejte někoho o pomoc.
- ⚠ **VAROVÁNÍ:** Nebezpečí překlopení invalidního vozíku – nestoupejte na stupačky.

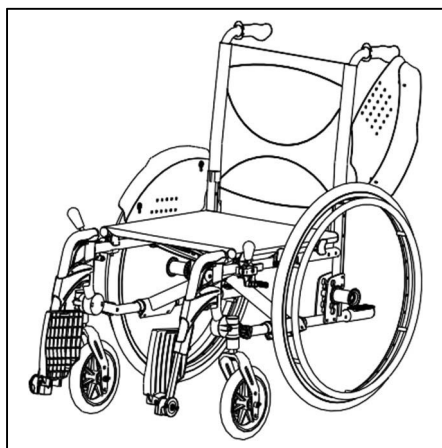

1. Umístěte invalidní vozík co nejbližší k židli, gauči nebo posteli, ze které/na kterou má pacient nasednout.
2. Ověřte, že jsou obě brzdy invalidního vozíku zajištěné.
3. Odklopte stupačky směrem nahoru, aby se na ně nedalo našlápnout.
4. Pokud přesun probíhá na boku invalidního vozíku, odklopte blatník na dané straně směrem nahoru (viz kapitola 2.6).
5. Proveďte přesun na/z invalidního vozíku.

2.8 Správná poloha invalidního vozíku

Doporučení pro komfortní používání invalidního vozíku:

- Záda dejte co nejbližší k zádové opěrce.
- Ujistěte se, že máte horní část nohou v horizontální poloze – v případě potřeby upravte délku podnožek.

2.9 Jízda v invalidním vozíku

- △ **VAROVÁNÍ: Nebezpečí sevření – předcházejte zachycení prstů mezi paprsky kola.**
- △ **VAROVÁNÍ: Nebezpečí sevření – opatrně projíždějte zúženými prostory (např. dveře).**
- △ **VAROVÁNÍ: Nebezpečí popálení – buďte opatrní při jízdě v teplém nebo studeném prostředí (slunce, extrémní chlad, sauny, atd.) po delší čas a při dotyku – povrchy přijímají okolní teplotu.**

1. Uvolněte brzdy.
2. Uchopte obě poháněcí obruče v jejich nejvyšší poloze.
3. Nakloňte se vpřed a zatlačte poháněcími obručemi směrem vpřed až do natažených paží.
4. Houpejte pažemi dozadu směrem k horní straně poháněcích obručí a pohyb opakujte.

2.10 Pohyb ve svahu

- △ **VAROVÁNÍ: Kontrolujte svoji rychlost – ve svahu se pohybujte co nejpomaleji.**
- △ **VAROVÁNÍ: Berte na vědomí schopnosti vašeho asistenta – pokud váš asistent není dostatečně zdatný pro ovládání invalidního vozíku, aktivujte brzdy.**
- △ **VAROVÁNÍ: Nebezpečí překlopení – nakloňte se vpřed pro přesunutí těžiště dopředu za účelem získání lepší stability.**



1. Mějte zapnutý bezpečnostní pás, pokud je k dispozici u invalidního vozíku.
2. Nejezděte příliš vysoko do svahu. Maximální sklony svahu (nahoru a dolů) jsou uvedeny v tabulce 1.
3. Při jízdě ve svahu požádejte o pomoc asistenta.
4. Nakloňte se vpřed pro přesunutí těžiště dopředu.

2.11 Překonávání schodů či obrubníků

2.11.1 Jízda z obrubníku nebo ze schodu dolů

Sjíždění nízkých obrubníků lze provést popředu. Ujistěte se, že se podnožky nedotknou země.



Zkušený uživatel může překonávat malé schody nebo obrubníky sám.

- △ **VAROVÁNÍ: Nebezpečí překlopení – pokud s vaším invalidním vozíkem nemáte dostatečné zkušenosti, požádejte o pomoc asistenta.**

1. Přeneste těžiště na zadní kola pro snížení zátěže na předních kolech.
2. Sjedzte z obrubníku.

Vyšší obrubníky můžete překonat popředu s pomocí asistenta:

1. Požádejte asistenta, aby invalidní vozík naklonil mírně dozadu.
2. Sjedzte z obrubníku po zadních kolech.
3. Postavte invalidní vozík zpět na čtyři kola.



Zkušený uživatel může vyšší obrubníky překonávat sám.
Nejlépe to jde pozadu.

1. Otočte invalidní vozík zadními koly směrem k obrubníku.
2. Nakloňte se vpřed pro přesunutí těžiště dopředu.
3. Přiblížte se s vozíkem k obrubníku.
4. Pomocí poháněcích obručí kontrolovaně sjedte invalidním vozíkem z obrubníku.

2.11.2 Jízda do schodu nebo na obrubník.

Postup jízdy do schodu nebo na obrubník s pomocí asistenta:



1. Ujistěte se, aby se podnožky nedotkly obrubníku.
2. Požádejte asistenta, aby naklonil invalidní vozík směrem vzad, tak akorát, aby přední kola mohla najet na obrubník.
3. Nakloňte se dozadu pro přesunutí těžiště nad zadní kola.
4. Najedte předními koly na obrubník.
5. Najedte zadními koly invalidního vozíku na obrubník.

Na vyšší obrubníky se najíždí pozadu:

1. Otočte invalidní vozík zadními koly směrem k obrubníku.
2. Nakloňte se dozadu pro přesunutí těžiště nad zadní kola.
3. Požádejte asistenta, aby s invalidním vozíkem najel na obrubník.
4. Vraťte se do běžné polohy na invalidním vozíku.

Zkušený uživatel může obrubníky překonávat sám:

⚠ VAROVÁNÍ: Nebezpečí překlopení – pokud s vaším invalidním vozíkem nemáte dostatečné zkušenosti, požádejte o pomoc asistenta.



1. Přijedte k obrubníku.
2. Ujistěte se, že se podnožky nedotknou obrubníku.
3. Nakloňte se vzad a držte rovnováhu na zadních kolech.



4. Najedte předními koly na obrubník.
5. Nakloňte se vpřed pro získání větší stability.
6. Najedte zadními koly na obrubník.

2.11.3 Po schodech

K jízdě po schodech s invalidním vozíkem se vztahují následující pravidla:

⚠ VAROVÁNÍ: Nebezpečí překlopení – při jízdě po schodech se vyžadují vždy 2 asistenti.

1. Sundejte podnožky.
2. Jeden asistent nakloní invalidní vozík mírně dozadu.
3. Druhý asistent uchopí přední část rámu.
4. Buďte klidní, vyvarujte se náhlým pohybům a své ruce mějte uvnitř vozíku.
5. Po schodech jedte po zadních kolech vozíku.
6. Po zdolání schodů opět nasadte podnožky.

2.12 Skládání invalidního vozíku

⚠ **VÝSTRAHA: Nebezpečí sevření – neumísťujte prsty mezi komponenty invalidního vozíku.**

1. Složte nebo sundejte stupačky (viz kapitola 2.4).
2. Uchopte sedadlo za přední a zadní část a vytáhněte jej.

2.13 Sejmутí kol

Pro usnadnění přepravy invalidního vozíku lze sejmout zadní kola:

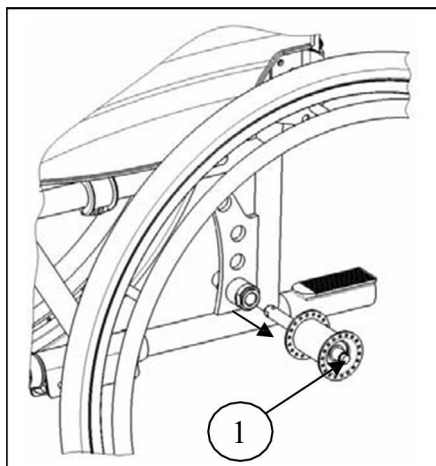

1. Ujistěte se, že jsou brzdy deaktivované.
2. Položte invalidní vozík na bok tam, kde chcete sejmout kolo.
3. Stiskněte tlačítko (1) ve středu osy kola.
4. Vytáhněte kolo z rámu.

2.14 Přeprava v autě

- ⚠ **NEBEZPEČÍ: Nebezpečí zranění – invalidní vozík není vhodný pro použití jako sedadlo v motorovém vozidle (ISO 7176-19).**
- ⚠ **VAROVÁNÍ: Nebezpečí zranění – dohlédněte na to, aby byl invalidní vozík řádně uchycen, aby se předešlo zranění cestujících při nehodě či náhlém zabrzdění.**
- ⚠ **VAROVÁNÍ: Nebezpečí zranění – pro zabezpečení invalidního vozíku a cestujícího NIKDY nepoužívejte stejný bezpečnostní pás.**

Invalidní vozík nikdy nepoužívejte jako sedadlo v automobilu nebo jiném vozidle. Invalidní vozík musí být označen následujícím symbolem.



Pro přepravu invalidního vozíku v automobilu postupujte následovně:

1. Sundejte podnožky a příslušenství.
2. Bezpečně uložte podnožky a příslušenství.
3. Pokud je to možné, složte invalidní vozík a sundejte kola.
4. Umístěte vozík do zavazadlového prostoru.
5. Pokud prostor pro cestující a invalidní vozík NENÍ oddělený, upevněte rám vozíku bezpečně k vozidlu. Můžete použít bezpečnostní pásy vozidla.

3 Instalace a nastavení

Pokyny v této kapitole jsou určeny pro specializované prodejce.

Nastavení vozíku Vermeiren V200GO bylo navrženo s minimálním množstvím náhradních dílů. Není tedy nutné skladovat náhradní díly navíc.

Pro nalezení blízkého servisního střediska nebo specializovaného prodejce kontaktujte nejbližší pobočku Vermeiren. Seznam poboček Vermeiren je uveden na poslední straně tohoto návodu.

- ⚠ **VAROVÁNÍ: Riziko nebezpečného nastavení – Řiďte se pouze nastaveními uvedenými v tomto návodu.**
- ⚠ **VAROVÁNÍ: Variace povolených nastavení může změnit stabilitu vašeho invalidního vozíku (naklonění dozadu nebo do boku).**

CS

3.1 Nástroje

Pro nastavení invalidního vozíku jsou vyžadovány následující nástroje.

- Sada maticových klíčů ve velikostech 7 až 22
- Sada imbusových klíčů ve velikostech 3 až 8
- Šroubováky ve velikostech 4 a 5
- Křížový šroubovák

3.2 Způsob doručení

Balení s invalidním vozíkem Vermeiren V200GO obsahuje:

- 1 rám s blatníky, zadními a předními koly (standardní dodávka, výška sedadla: 500 mm, náklon sedadla: 5°)
- 1 pár podnožek
- Nástroje
- Návod k obsluze
- Příslušenství

3.3 Nastavení výšky a náklonu sedadla

Sedadlo invalidního vozíku Vermeiren V200GO je nastavitelné výškově ve 4 polohách a úhlově v 5 polohách (0°-2,5°-5°-7,5°- 10°) změnou polohy kol. Každé výšce a úhlu (náklonu) odpovídá různé nastavení předních a zadních kol.

Shrnutí různých výšek sedadla se standardním sklonem sedadla 5° je uvedeno v tabulce níže.

Výška sedadla	Otvor	Zadní kola		Přední kolečka	
		Poloha destičky osy Ⓓ	Otvor	Pouzdro Ⓑ vůči kolečku kryt dříku	
430 mm	(4)	Nad	(1)	Nad	
460 mm	(1)	Pod	(1)	Pod	
490 mm (standardní)	(3)	Pod	(2)	Pod	
520 mm	(5)	Pod	(3)	Pod	

Tabulka 2: Výšky sedadla při náklonu sedadla 5°

Přední kolo

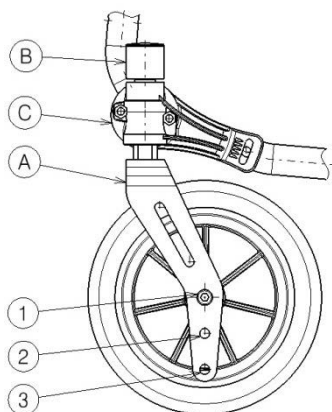

Destička osy zadních kol

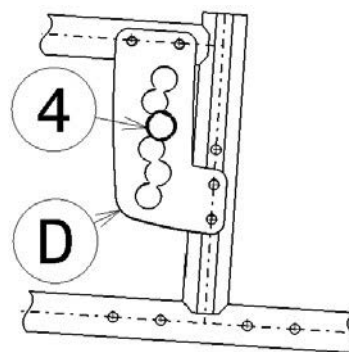

Výška sedadla 430 mm

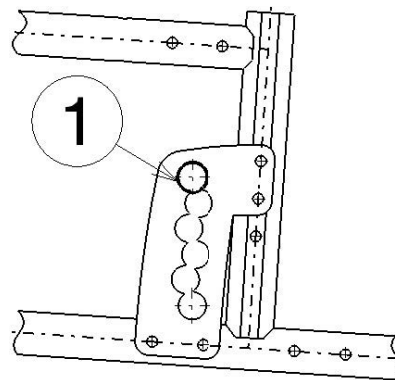
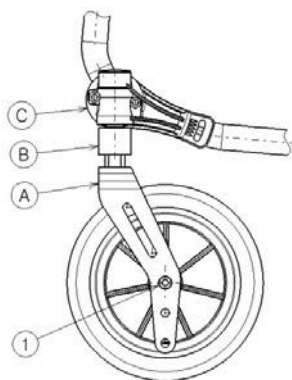

Výška sedadla 460 mm

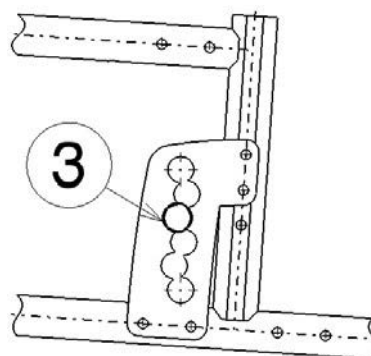
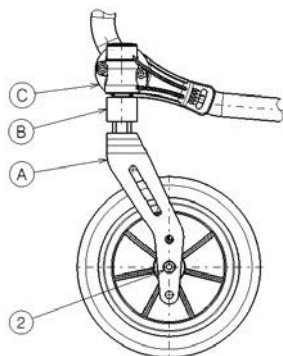

Výška sedadla 490 mm (standardní)

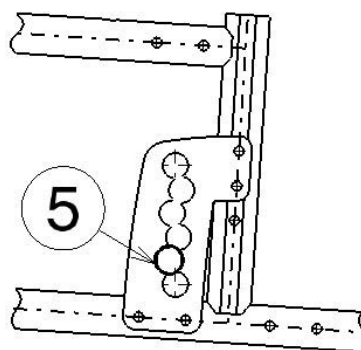
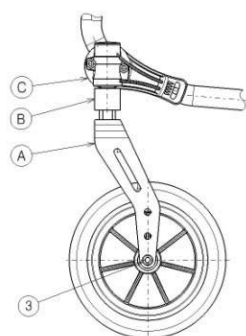

Výška sedadla 520 mm

Postup změny výšky sedadla:

1. Sundejte zadní kola (viz kapitola 2.13).
2. Odšroubujte pouzdro osy zadních kol z destičky osy ①.
3. Vložte pouzdro osy do správného otvoru destičky osy, viz Tabulka 2 a předchozí obrázky.
4. Zkontrolujte, zda je pouzdro osy dobře utažené.
5. Uvolněte otočné osy ② předních kol.
6. Umístěte přední kolečka do správného otvoru přední vidlice (tabulka 2).
7. Umístěte pouzdro podle tabulky 2.
8. Nainstalujte otočné osy ② předních kol a utáhněte je. Zkontrolujte pnutí otočné osy ②, aby se otáčela hladce, ale nesmí mít vůli.
9. Nasaďte zadní kola.
10. Pokud jsou otočné osy předních kol instalované správně, jsou kolmo vůči zemi. Toto zkontrolujte.
11. Nastavte brzdy podle kapitoly 3.5.

U dalších kombinací úhlu a výšky sedadla použijte výše uvedený postup pro nastavení přední vidlice a destičky osy do správné kombinace poloh.

Pokud nenajdete tu správnou kombinaci, můžete vždy kontaktovat společnost Vermeiren. Zkontrolujte, zda jsou otočné osy kolmé vůči zemi. Pokud je to nezbytné, podle postupu níže nastavte kryt dříku kolečka:

1. Uvolněte 3 šrouby pomocí imbusového klíče vel. 5.
2. Nastavte kryt dříku kolečka do požadovaného úhlu.
3. Utáhněte 3 šrouby.

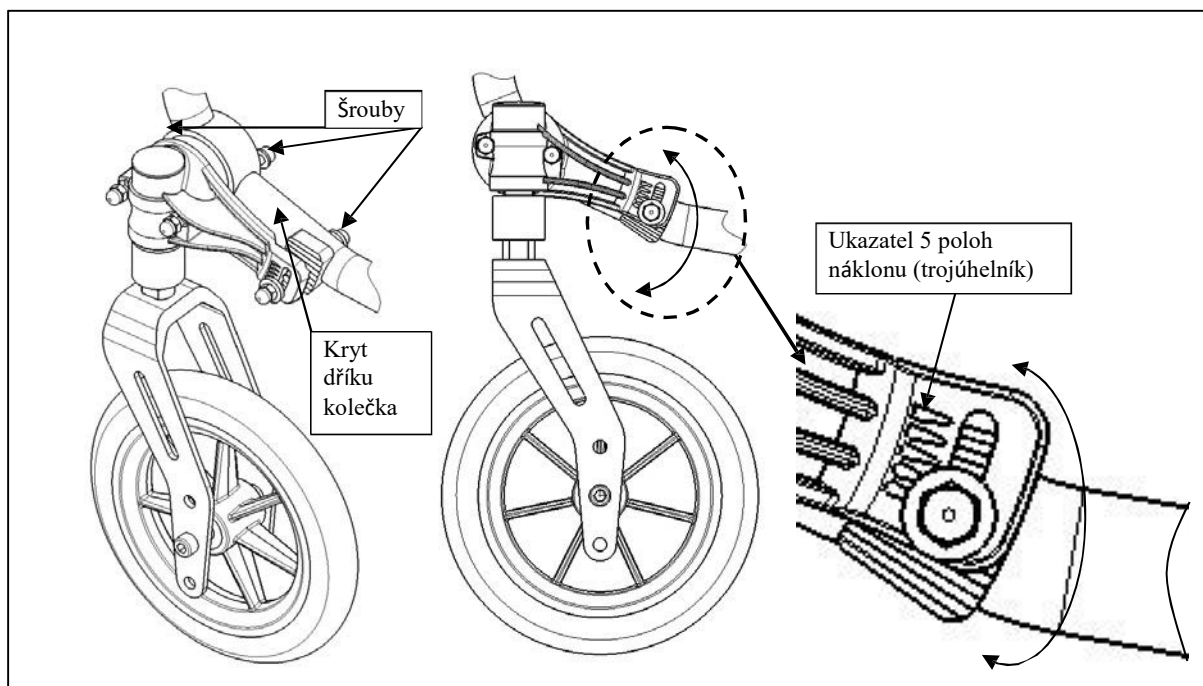

3.4 Nastavení hloubky sedadla

Hloubka sedadla invalidního vozíku Vermeiren V200GO má dvě polohy prostřednictvím nastavení kříže.

Hloubka sedadla	Kříž
460 mm	Otvor 1 a 3
440 mm (standardní)	Otvor 2 a 4

Tabulka 3: Hloubka sedadla

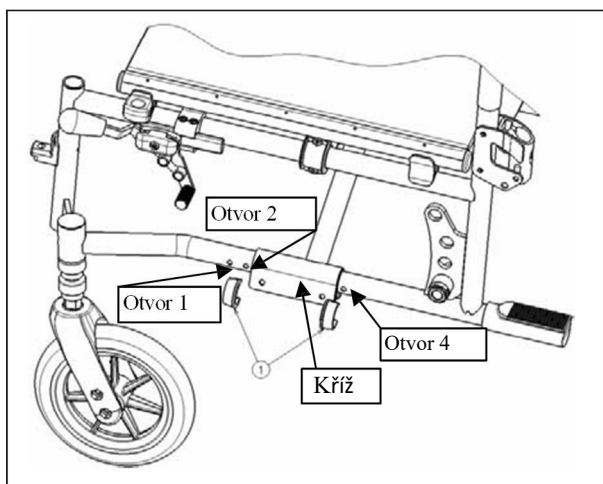

Postup změny hloubky sedadla:

1. Sundejte obě svorky (1).
2. Posuňte kříž do požadované polohy (viz tabulka 3).
3. Svorky opět nasadte (1).

3.5 Nastavení brzd

VAROVÁNÍ: Nebezpečí zranění – brzdy může nastavit pouze váš specializovaný prodejce.

Při nastavení brzd dodržujte následující pravidla:

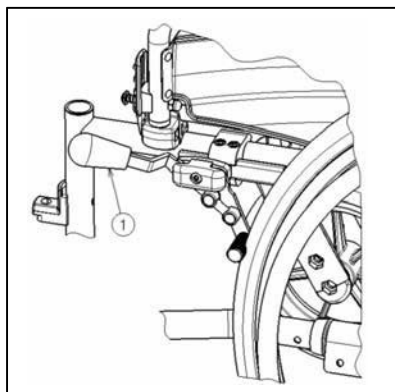

1. Nainstalujte kola podle kapitoly 2.2.
2. Odpojte brzdy zatáhnutím za páčku (1) směrem dozadu.

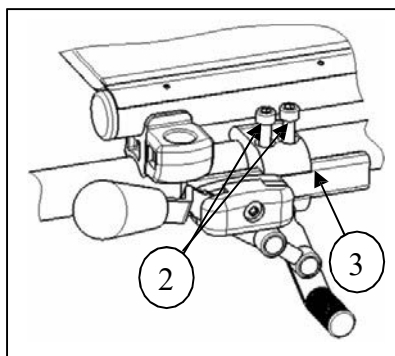

3. Uvolněte šrouby (2), aby brzdový mechanismus mohl klouzat po vodící liště (3).
4. Posuňte brzdový mechanismus po vodící liště (3) do požadované polohy.
5. Utáhněte šrouby (2).
6. Ověřte správnou funkci brzd.
7. Pokud je to nezbytné, zopakujte výše uvedené kroky až do správného nastavení brzd.

3.6 Nastavení podnožek

3.6.1 Délka podnožek

- ⚠ **VÝSTRAHA: Nebezpečí poškození – zajistěte, aby se podnožky nedotýkaly země. Udržujte minimální vzdálenost 60 mm nad zemí.**

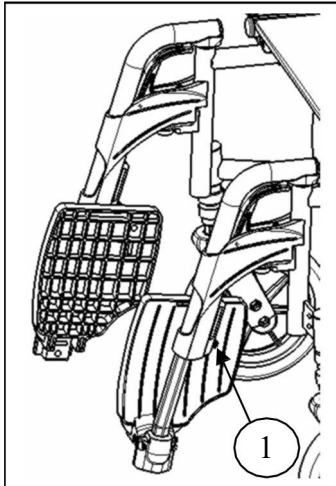

Postup nastavení délky podnožek:

1. Uvolněte šroub (1) (na zadní straně podnožek).
2. Nastavte požadovanou délku podnožek.
3. Řádně utáhněte (1) šroub.

CS

3.6.2 Nastavení stupaček

Stupačky lze používat ve 2 polohách. Standardně mají stoupací plochu nastavenou v zadní poloze.

Stupačky lze nastavit dopředu prostřednictvím záměny levé a pravé stupačky.

3.6.3 Nastavení úhlu stupaček

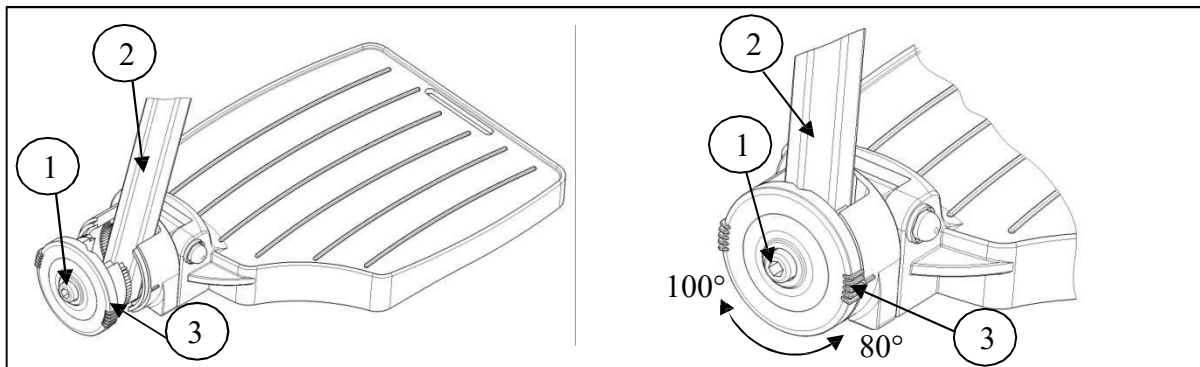

Postup nastavení úhlu stupaček:

1. Uvolněte šroub (1)
2. Nastavte trubici (2) do požadovaného úhlu. Čárky označují úhel naklonění (80°-85°-90°-95°-100°) (3).
3. Utáhněte šroub (1).

4 Údržba

Návod pro údržbu komfortních křesel najdete na webových stránkách společnosti Vermeiren: www.vermeiren.com.



Service registration form

This product (name):

was inspected (I), serviced (S), repaired (R) or disinfected (D):

By (stamp): Kind of work: I / S / R / D Date:	By (stamp): Kind of work: I / S / R / D Date:	By (stamp): Kind of work: I / S / R / D Date:
By (stamp): Kind of work: I / S / R / D Date:	By (stamp): Kind of work: I / S / R / D Date:	By (stamp): Kind of work: I / S / R / D Date:
By (stamp): Kind of work: I / S / R / D Date:	By (stamp): Kind of work: I / S / R / D Date:	By (stamp): Kind of work: I / S / R / D Date:
By (stamp): Kind of work: I / S / R / D Date:	By (stamp): Kind of work: I / S / R / D Date:	By (stamp): Kind of work: I / S / R / D Date:
By (stamp): Kind of work: I / S / R / D Date:	By (stamp): Kind of work: I / S / R / D Date:	By (stamp): Kind of work: I / S / R / D Date:



Vermeiren GROUP
Vermeirenplein 1 / 15
B-2920 Kalmthout
BE

website: www.vermeiren.com