

# INSTRUKCJA UŻYTKOWANIA



## LG-2004 Basic

*Schodółaz do przewożenia  
osób niepełnosprawnych*

CE

### WYTWÓRCA:

**Antano Group S.r.l**

Via Todi 15 Zona Ind.le Matigge di Trevi - 06039 - Trevi (PG)

Tel. 0742/381269 Fax. 0742/386574

[www.antanogroup.com](http://www.antanogroup.com)

[info@antanogroup.com](mailto:info@antanogroup.com)



### WYŁĄCZNY DYSTRYBUTOR W POLSCE:

**Mobilex Sp. z o.o.**

ul. Duńska 3/5,

91-204 Łódź, Polska

Tel. +48 42 214 29 11;

Fax. +48 42 214 14 05

e-mail: [info@mobilex.pl](mailto:info@mobilex.pl)

[www.mobilex.pl](http://www.mobilex.pl)

<b>1</b>	<b>INFORMACJE O OZNACZENIU CE.....</b>	<b>3</b>
	Deklaracja zgodności .....	3
<b>2</b>	<b>OSTRZEŻENIA.....</b>	<b>3</b>
	2.1 Ostrzeżenia ogólne.....	3
	2.2 Piktogramy .....	4
<b>3</b>	<b>Rozpakowanie nowego wyrobu.....</b>	<b>7</b>
	3.1 Dbłość o środowisko naturalne .....	7
<b>4</b>	<b>OPIS SYSTEMU.....</b>	<b>7</b>
	4.1 Elementy urządzenia.....	8
<b>5</b>	<b>MONTAŻ.....</b>	<b>10</b>
	5.1 Montaż wspornika.....	10
	5.2 Demontaż wspornika.....	11
	5.3 Regulacja uchwytów mocujących i wpinanie wózka.....	11
	5.4 Odpinanie wózka.....	13
<b>6</b>	<b>Parametry techniczne.....</b>	<b>14</b>
	6.1 Wymiary.....	14
	6.2 Dane techniczne.....	14
	6.3 Charakterystyka klatek schodowych.....	14
<b>7</b>	<b>UŻYWANIE ZGODNE Z PRZEZNACZENIEM ZAMIERZONYM PRZEZ WYTWÓRCĘ.....</b>	<b>15</b>
<b>8</b>	<b>UŻYTKOWANIE URZĄDZENIA.....</b>	<b>16</b>
	8.1 Ładowanie akumulatorów.....	16
	8.2 Kontrola nachylenia schodów.....	17
	8.3 Użytkowanie codzienne.....	18
	8.4 Jazda po płaskich nawierzchniach.....	18
	8.5 Mocowanie wózka.....	18
	8.6 Operowanie urządzeniem na schodach.....	19
	8.7 Wchodzenie po schodach w górę.....	21
	8.8 Schodzenie po schodach w dół .....	23
	8.9 Transport urządzenia.....	25
<b>9</b>	<b>RUTYNOWA KONSERWACJA.....</b>	<b>26</b>
	Harmonogram rutynowych czynności konserwacyjnych.....	26
	9.1 Czyszczenie części metalowych.....	27
	9.2 Czyszczenie części plastikowych.....	27
	9.3 Czyszczenie kół .....	27
	9.4 Czyszczenie gąsienic – kontrola zużycia.....	27
<b>10</b>	<b>ROZPOZNIANIE I RADZENIE SOBIE Z PROBLEMAMI.....</b>	<b>28</b>
<b>11</b>	<b>PRZEGLĄDY OKRESOWE.....</b>	<b>29</b>
<b>12</b>	<b>GWARANCJA.....</b>	<b>30</b>
	<b>KSIĄŻKA SERWISOWA.....</b>	<b>31</b>

**UWAGA!** Niektóre ilustracje w niniejszej instrukcji przedstawiają urządzenie LG2004 z wyposażeniem niedostępnym w wersji LG2004 Basic. Wygląd urządzenia przedstawionego na ilustracjach i jego wyposażenia nie ma jednakże wpływu na sposób obsługi opisany w niniejszej instrukcji.

## 1 INFORMACJE O OZNACZENIU CE



<b>CE</b>	<b>Numero di serie - Serial number</b>
	Modello - Item
	Anno di costruzione - Production year
	Portata massima - Maximum load
	Massa complessiva - Total weight
<b>ANTANO GROUP s.r.l.</b> Via Todi, 15 z. Torre Matigge 06039 Trevi (Pg) Tel. 0742 381269	

<b>CE</b>	<b>Numero di serie - Serial number</b>
	Modello - Item
	Anno di costruzione - Production year
	Portata massima - Maximum load
	Massa complessiva - Total weight
<b>ANTANO GROUP s.r.l.</b> Via Todi, 15 z. Torre Matigge 06039 Trevi (Pg) Tel. 0742 381269	

**UWAGA!** Upewnij się, że numer seryjny na wsporniku jest taki sam, jak na module napędowym. W przypadku niezgodności nie używaj wyrobu i natychmiast powiadom dystrybutora.

**Tłumaczenie treści etykiety znamionowej:** *Numero di serie* – numer seryjny; *Modelo* – nazwa modelu wyrobu; *Anno di costruzione* – rok produkcji; *Portata massima* – Maksymalne obciążenie; *Massa complessiva* – Masa całkowita wyrobu

### Deklaracja zgodności CE

Wytwórca: **ANTANO GROUP SRL**  
Via Todi, 15 Zona Industriale Torre Matigge – 06039 TREVÌ (PG)

Deklaruje i gwarantuje na swoją wyłączną odpowiedzialność, że mobilny, uniwersalny schodółaz z siedziskiem do transportu osób niepełnosprawnych, kod:

**LG-2004 mobilny schodółaz**  
(Kod. Iso 18.30.12.003)

Jest wyrobem medycznym klasy I wg klasyfikacji ustanowionej przez Dyrektywę Europejską 93/43/EEC w Aneksie IX, jest zgodny z Dyrektywą Europejską 93/43/EEC wraz ze zmianami z 2007/47 EEC;

Jest też zgodny z Dyrektywą Europejską 89/336/EEC „Kompatybilność Elektromagnetyczna” ze zmianami (EC 92/31), z EN60601-1-2 i w kontekście bezpieczeństwa elektrycznego jest też zgodny z wymaganiami EN 60335-1 dla KLASY I lub KLASY II, a także spełnia wymagania dot. bezpieczeństwa elektrycznego dla KLASY I i KLASY II z własnym źródłem zasilania zawarte w EN 60601-1-1:1987.

Il Legale Rappresentante

*Antano Group srl*  
Gianluca Antano

Dyrektor Zarządzający  
Antano Group srl

Gianluca Antano

## 2 OSTRZEŻENIA















### 2.1 Ostrzeżenia ogólne

- Instrukcja używania jest integralną częścią produktu i musi być przechowywana oraz zabezpieczona w dostępnym miejscu.
- Instrukcja jest przeznaczona dla użytkowników wyrobu, właściciela oraz osób odpowiedzialnych za konserwację i bezpieczne działanie produktu.
- Instrukcja zapewnia informacje o poprawnym użytkowaniu wyrobu, jego parametrach technicznych i rekomendacjach nt. bezpieczeństwa. Instrukcja niniejsza jednakże nie jest substytutem doświadczenia i właściwego przeszkolenia użytkownika.
- Jeśli po otrzymaniu nowego wyrobu zauważysz jakiegokolwiek uszkodzenia spowodowane transportem, nie korzystaj z urządzenia. Skontaktuj się z serwisem w celu dokonania przeglądu i ewentualnej naprawy wyrobu.
- Wyrób wolno obsługiwać wyłącznie osobom zdolnym fizycznie do kontrolowania masy przyrządu i transportowanej osoby.
- Operator wyrobu musi dokładnie zapoznać się z niniejszą instrukcją. Urządzenie wolno obsługiwać wyłącznie, jeśli jej treść jest w pełni zrozumiała.
- Przed każdym użyciem sprawdź, czy wszystkie elementy funkcjonalne wyrobu, hamulce i mechanizmy zabezpieczające działają prawidłowo.
- Korzystając z wyrobu należy przestrzegać poniższych zasad:
  - Operator musi mieć więcej niż 18 lat.
  - Podczas manewrowania pasażer musi siedzieć w pozycji wyprostowanej, z ramionami i głową wspartymi o oparcie fotela.
  - Nie wykorzystuj urządzenia do przewożenia obiektów innych, niż wskazane przez wytwórcę.
  - Przewożona osoba nie może dźwigać żadnych ciężkich przedmiotów.
  - Operator nigdy nie może zostawić bez dozoru urządzenia na którym siedzi pasażer.
  - Nie używaj wyrobu na nierównych lub grząskich nawierzchniach.
- Wyrób nie jest przeznaczony do używania przez osoby (włączając dzieci) z obniżoną sprawnością sensomotoryczną lub psychiczną, albo przez osoby nie mające odpowiedniej wiedzy i doświadczenia, chyba, że zostały odpowiednio przeszkolone w zakresie kierowania urządzeniem lub podczas operacji obecna jest osoba odpowiedzialna za bezpieczeństwo.
- Operator wyrobu, ani osoba przewożona nie mogą palić wyrobów tytoniowych w celu zapobiegnięcia uszkodzeniom wyrobu oraz urazom ciała i ryzyku pożaru ubrań i tapicerki.

- Montaż i regulacje mogą być wykonywane jedynie przez autoryzowany personel techniczny.
- Podczas sterowania wyrobem operator przez cały czas musi obiema rękami trzymać ściśle za uchwyty manewrowe w celu zapewnienia ciągłej kontroli nad urządzeniem.
- Nigdy nie próbuj podnosić urządzenia, gdy siedzi na nim pasażer
- Wyrób przeznaczony jest do stosowania w budynkach mieszkalnych, wewnątrz pomieszczeń.
- Urządzenie nie może być używane w miejscach, w których może przyskać lub chlapać woda oraz w krytycznych i niesprzyjających war. pogody.
- Operator i pasażer muszą pamiętać aby nie nosić długich szali i luźnych ubrań. Mogą one dostać się pomiędzy ruchome elementy urządzenia i spowodować zagrożenie bezpieczeństwa.
- **OPERATOR**  
Wyroblem powinny sterować na schodach wyłącznie osoby, które przeszły specjalistyczne przeszkolenie.  
**Operator kwalifikujący się do kierowania urządzeniem na schodach.**  
Aby móc kierować urządzeniem na schodach (w obu kierunkach: w górę i w dół), operator musi posiadać certyfikat przeszkolenia wystawiony przez wytwórcę lub jego autoryzowanego dystrybutora po odbyciu odpowiedniego treningu, zarówno teoretycznego, jak i praktycznego oraz po zaprezentowaniu zdolności, aby bezpiecznie przeprowadzać wszelkie operacje opisane w niniejszej instrukcji.  
Schodołazy mogą być obsługiwane przez osoby zatwierdzone przez powyższy dokument.  
Operator musi być pełnoletni.
- Na początku operator powinien używać wyrobu bez pasażera, aby nabyć doświadczenia i pewności w sterowaniu, szczególnie podczas jazdy po schodach.
- Operator nie może pozostawić urządzenia bez nadzoru.  
**Wózek inwalidzki**
- Ustawienia i regulacje schodołazu zależą od konstrukcji przewożonego wózka. Typy wózków nadające się do przewożenia schodołazem zostaną omówione w trakcie szkolenia operatora. Jeśli zamierzasz wymienić wózek, skontaktuj się z autoryzowanym serwisem, w celu potwierdzenia, czy wybrany przez ciebie model nadaje się do przewożenia schodołazem.
- **SCHODY SPIRALNE**  
Wyrób **nie może** być używany na schodach spiralnych!
- Nigdy nie rozpoczynaj jazdy po schodach, jeśli pasażer nie siedzi w pełni wyprostowany, lub nie znajduje się w pozycji "do jazdy" (patrz rozdział UŻYTKOWANIE)  
Jeśli pasażer nie jest w stanie samodzielnie siedzieć w pełni wyprostowany, należy użyć specjalnych pasów zabezpieczających pasażera do oparcia.
- Przed podjazdem lub zjazdem po schodach sprawdź ich charakterystykę techniczną:
  - Nie mogą one być przykryte przez dywany i wykładziny
  - Nie mogą one być niestabilne, uszkodzone lub w budowie
  - Nie mogą mieć nieregularnych, ukruszonych, wytartych, czy zapadniętych krawędzi
  - Nie mogą być mokre lub śliskie.
- **Sterowanie podczas ładowania**  
Kiedy napęd mechaniczny się zatrzyma, a koła jezdne oprą się o podłoże wyrób i pasażer są prowadzeni i sterowani wyłącznie ręcznie, przez operatora, który musi kontrolować ruchy całego zestawu manualnie (schodołaz + wózek + pasażer). Operator powinien zweryfikować swoją fizyczną zdolność do podołania takim manewrom wykonując testy na płaskiej nawierzchni.
- **Kluczyk uruchamiający schodołaz**  
 Schodołazem można operować tylko, jeśli kluczyk znajduje się w stacyjce. To zabezpiecza wyrób i ludzi przed nieautoryzowanym użyciem produktu przez niewykwalifikowane osoby.
- Wyznaczony operator odpowiedzialny jest za kluczyk i jego duplikat. Powinny one być przechowywane w zamkniętym miejscu, dostępnym wyłącznie dla operatora.
- Wyrób został przebadany pod kątem emisji pola elektromagnetycznego (kompatybilność elektromagnetyczna). Kiedy używasz wyrobu po raz pierwszy, musisz upewnić się, że nie wchodzi on w interferencję z innymi wyrobami medycznymi jakich używa pasażer.
- Wyrób musi być przechowywany po za dostępem dzieci. Bliskość dzieci i ich zabawy obok lub na urządzeniu niosą zagrożenia dla dzieci, wyrobu i otoczenia.
- Parkuj wyrób w bezpiecznym miejscu i wyjmuj kluczyk.
- Przed podłączeniem lub odłączeniem wspornika od modułu napędowego upewnij się, że kluczyk jest w pozycji „OFF”. W przeciwnym razie powstać może zagrożenie porażenia prądem.

## 2.2. Piktogramy

Poniższe piktogramy mogą znajdować się na wyrobie lub w instrukcji.

	Przeczytaj instrukcję obsługi.		Uwaga, niebezpieczeństwo.
	Czynności, które mogą być wykonywane wyłącznie przez wykwalifikowany personel lub centrum serwisowe.		Ryzyko przycięcia palców pomiędzy ruchomymi elementami.
	Uwaga! Ważna informacja		Zagrożenie elektryczne.
	Informacja.		Zakaz używania ognia w promieniu 1 metra od urządzenia
	Czynności, które muszą być wykonywane przez 2 osoby.		Używaj wyłącznie butów z zamkniętymi noskami i piętami.
	Obowiązkowe korzystanie z pasów bezpieczeństwa.	 	Zakaz korzystania z obuwia na obcasie lub z kłapek.
	Używaj rękawic ochronnych		Niebezpieczeństwo: akumulator

- Kiedy rozpoczniesz zjazd sprawdź wskaźnik nachylenia schodów:  
**Jeśli pęcherzyk powietrza znajduje się na polu zielonym**  
 Możesz kontynuować, nachylenie wynosi poniżej 35°. **Jeśli pęcherzyk powietrza znajduje się na granicy pół zielonego i czerwonego**  
 Pozycja jest krytyczna, nachylenie jest na granicy wyznaczonego limitu. Możesz kontynuować, ale bardzo ostrożnie.



<b>TAK</b>	<b>KRYTYCZNIE</b>	<b>NIE</b>
------------	-------------------	------------

**Jeśli pęcherzyk powietrza znajduje się na czerwonym polu**  
 Nie wolno kontynuować jazdy po schodach.

- W razie zagrożenia zawsze naciśnij przycisk alarmowy „STOP”. Urządzenie natychmiast się zatrzyma.
- Przycisk można zresetować obracając go w kierunku wskazanym strzałką.

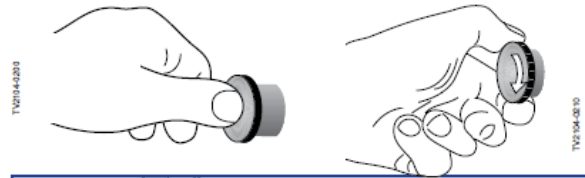

	<b>Używaj wyłącznie butów z zamkniętymi noskami i piętami.</b>
	<b>Zakaz korzystania z obuwia na obcasie lub z kłapek.</b>

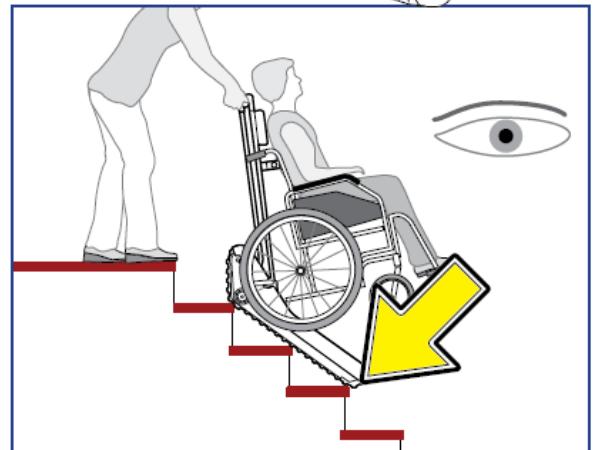

**Jeśli musisz zatrzymać urządzenie na schodach**

- Aby zapewnić maksymalną stabilność, jeśli to możliwe, zatrzymaj urządzenie kiedy przód gąsienic opiera się o krawędź stopnia.
- Zawsze wyjmuj kluczyk ze stacyjki, jeśli nie używasz wyrobu. Drugi kluczyk przechowuj w bezpiecznym, ale łatwo dostępnym miejscu, aby móc z niego skorzystać w razie konieczności
- Używaj wyrobu wyłącznie na schodach prostych lub z płaskim podestem umożliwiającym manewrowanie.

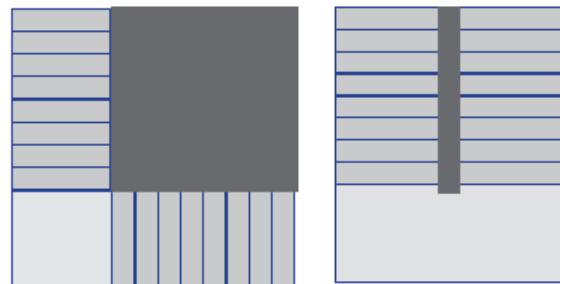

- Nie używaj wyrobu na schodach spiralnych oraz krętych z trójkątnymi podestami.

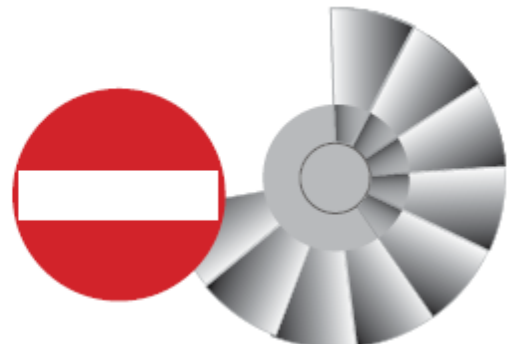

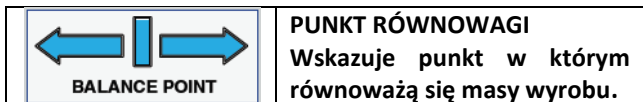

#### Na końcu wspinaczki

Zatrzymaj urządzenie i pociągnij uchwyt ku dołowi, aby ustawić schodofaz poziomo.

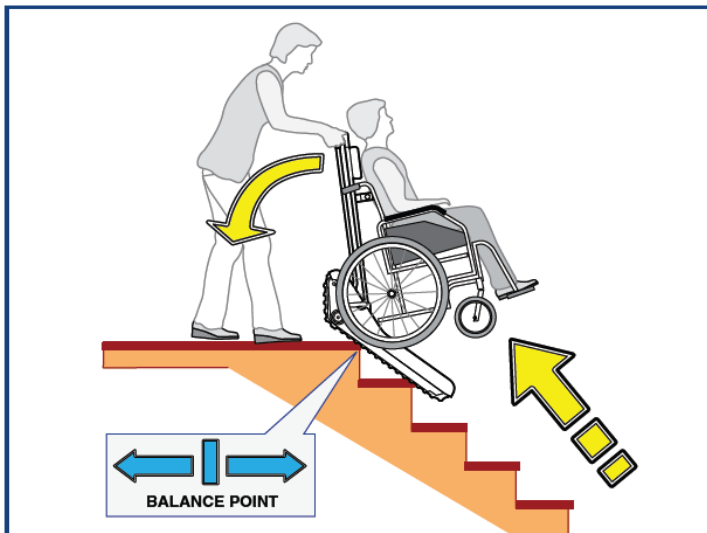

#### Zanim zaczniesz zjeżdżać

Ostrożnie unieś tył urządzenia, aby je pochylić na schody.

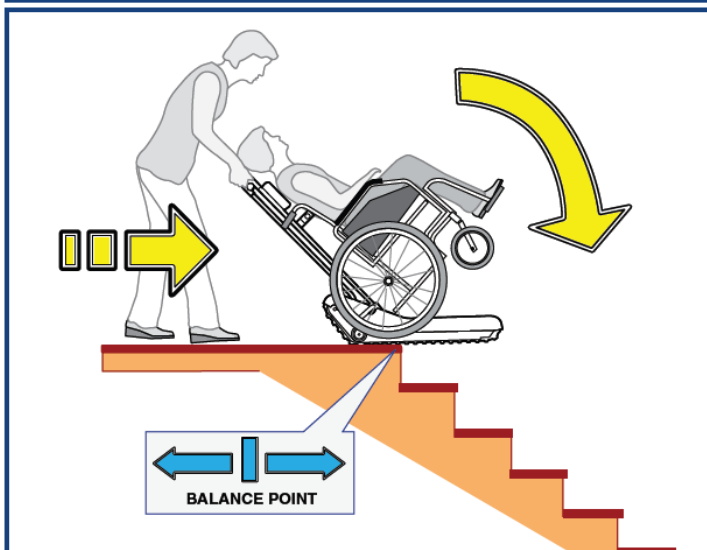

Wytwórca zastrzega sobie prawo do dokonywania modyfikacji wyrobu i instrukcji używania bez wcześniejszego uprzedzenia lub konieczności aktualizowania wyrobów wyprodukowanych wcześniej.

Wytwórca nie ponosi odpowiedzialności za uszkodzenia powstałe w wyniku: niewłaściwego użycia wyrobu, użycia wyrobu niezgodnie z przeznaczeniem, użycia przez niewykszoloną i nieautoryzowaną personel, dokonania nieautoryzowanych modyfikacji i interwencji w wyrób, użycia nieautoryzowanych części zamiennych, czynników zewnętrznych niezależnych od wytwórcy, częściowego lub całkowitego nieprzestrzegania zapisów niniejszej instrukcji używania.



### 3 ROZPAKOWANIE NOWEGO WYROBU



Otwórz karton i wyjmij jego zawartość uważając, aby nic nie uszkodzić.



Jeśli korzystasz z wózka towarowego do przewożenia zapakowanego produktu, uważaj aby nie odnieść urazów wywracając się z wózkiem.

**Kiedy wyrób jest całkowicie rozpakowany sprawdź, aby się upewnić, czy nic nie jest uszkodzone.**

**W razie zauważenia jakiegokolwiek usterki, należy zgłosić ten fakt firmie transportowej w ciągu 24 godzin od dostawy.**

- Zachowaj oryginalne opakowanie na wypadek konieczności wysyłki np. do serwisu. Jeśli nie masz oryginalnego kartonu spróbuj spakować wyrób w podobny sposób.

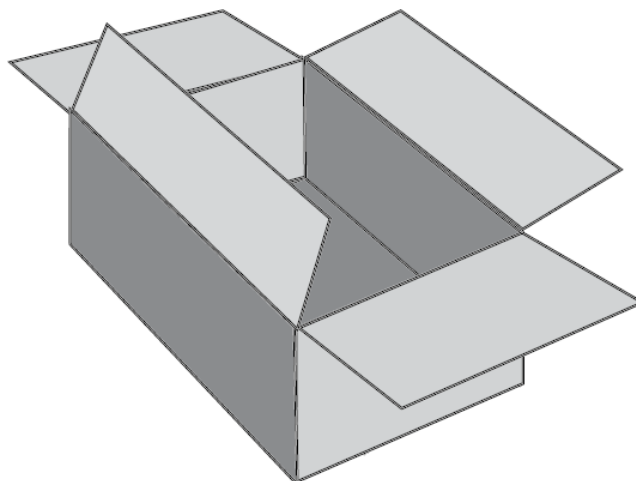

#### 3.1 Dbłość o środowisko naturalne



Materiały użyte do pakowania w 100% nadają się do recyklingu. W celu właściwego postępowania zapoznaj się z lokalnymi przepisami w tym zakresie. Materiały opakowaniowe (plastikowa torba, wypełnienie polistyrenowe itp.) muszą być przechowywane z dala od dzieci jako, że stanowią dla nich potencjalne zagrożenie

Postępując w zgodzie z Art. 13 Dyrektywy 2002/96/EC dot. utylizacji sprzętu elektrycznego i elektronicznego:



Symbol przekreślonego pojemnika na śmieci znajdujący się na wyrobie lub opakowaniu oznacza, że zużytego wyrobu nie wolno pozbywać się go wraz ze zwykłymi odpadami.

Osobny odbiór zużytego wyrobu, jest organizowany przez wytwórcę.

Dlatego użytkownicy, którzy chcą pozbyć się zużytego wyrobu muszą skontaktować się z wytwórcą i postępować zgodnie z procedurą, którą producent wdrożył w celu osobnego odbioru zużytego sprzętu elektrycznego.

Prawidłowy, osobny odbiór zużytego sprzętu przeznaczonego do recyklingu lub pozbycia się w sposób chroniący środowisko pomaga zapobiec możliwym negatywnym skutkom dla zdrowia i środowiska. Przyczynie się również do recyklingu i ponownego wykorzystania materiałów zużytych do produkcji wyrobu. Nielegalne wyrzucanie lub niewłaściwie przeprowadzona utylizacja sprzętu przez właściciela może spowodować sankcje prawne i kary nałożone na odpowiedzialną osobę.

### 4 OPIS SYSTEMU

Schodołaz LG2004 umożliwia przewożenie niepełnosprawnych pasażerów po schodach, dzięki specjalnemu, elektromechanicznemu systemowi, który potrafi wspinać się po schodach w budynkach.

Ruch jest ciągły i płynny. Steruje nim operator naciskający odpowiednie przyciski na uchwycie manewrowym wyrobu.

1. Uchwyt manewrowy
2. Moduł napędowy

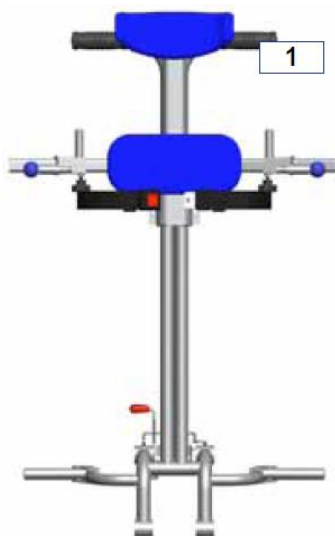

#### 4.1 Elementy urządzenia

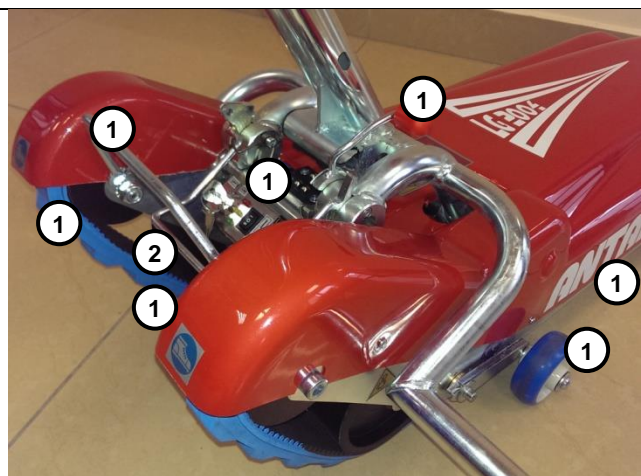
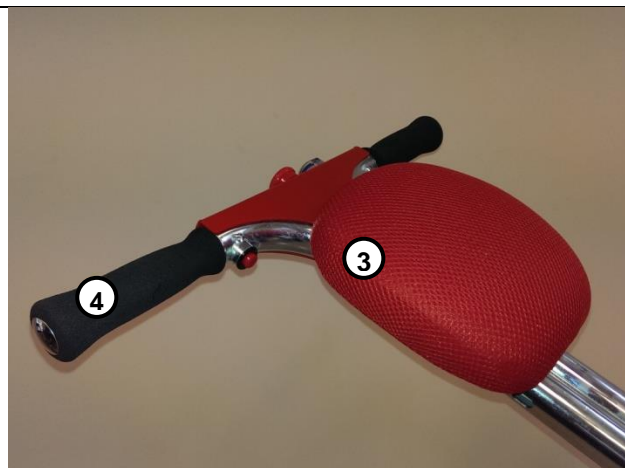
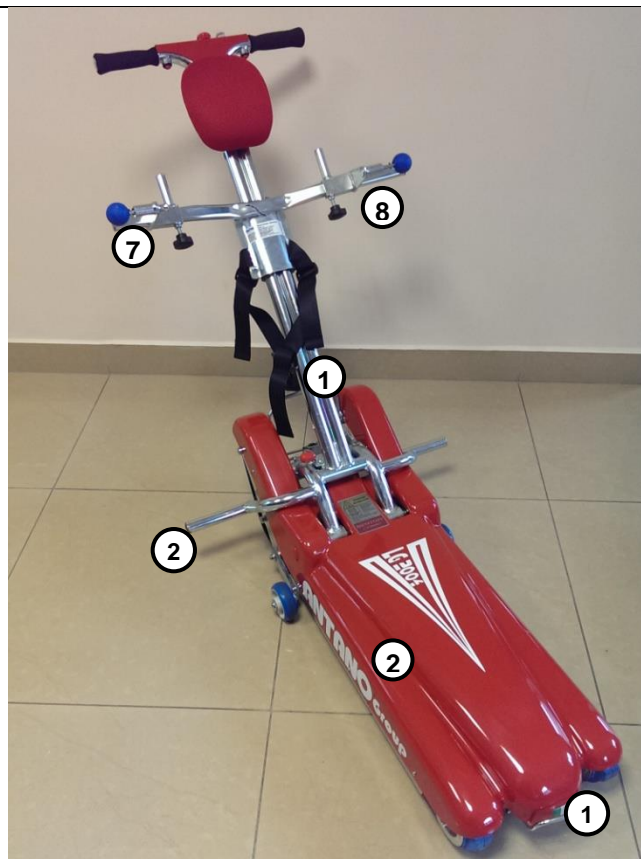

- |   |   |
|---|---|
| <ol style="list-style-type: none"> <li>1. Wspornik drążka sterowniczego</li> <li>2. Moduł napędowy</li> <li>3. Zagłówek (przypinany na rzep)</li> <li>4. Uchwyt manewrowy</li> <li>5. Przycisk jazdy DO PRZODU (AVANTI)</li> <li>6. Przycisk jazdy DO TYŁU (INDIETRO)</li> <li>7. Prawy hak do mocowania wózka</li> <li>8. Lewy hak do mocowania wózka</li> <li>9. Wskaźnik nachylenia</li> <li>10. Przycisk zatrzymania awaryjnego*</li> </ol> | <ol style="list-style-type: none"> <li>11. Pokrętko regulacji wysokości haków mocujących</li> <li>12. Złącze ładowarki (niewidoczne)</li> <li>13. Kółko manewrowe</li> <li>14. Gumowe gąsienice</li> <li>15. Panel kontrolny z kluczykiem**</li> <li>16. Tylny uchwyt</li> <li>17. Zabezpieczenie pozycji wspornika</li> <li>18. Przedni uchwyt</li> <li>19. Wskaźnik punktu równowagi</li> <li>20. Podpora kół wózka</li> <li>21. Blokada wspornika sterowniczego</li> </ol> |
|---|---|

(\*) Przycisk zatrzymania awaryjnego (11) może być wykorzystywany tylko w określonych sytuacjach zagrożenia lub, jeśli system pozostaje w ruchu nawet po zwolnieniu przycisków jazdy W GÓRĘ i W DÓŁ.

(\*\*) Nie można uruchomić napędu urządzenia, jeśli kluczyk nie jest włożony do stacyjki, lub jeśli znajduje się on w pozycji 0 (urządzenie wyłączone).



1. **Kluczyk uruchamiający urządzenie**  
Jeśli kluczyk jest wyjęty ze stacyjki lub ustawiony w pozycji 0 (OFF) elektryczne funkcje wyrobu są wyłączone .
2. **Wskaźnik stanu naładowania akumulatora**  
(patrz rozdział „ładowanie akumulatorów” ) .
3. **Przełącznik trybu ruchu do przodu lub do tyłu.**

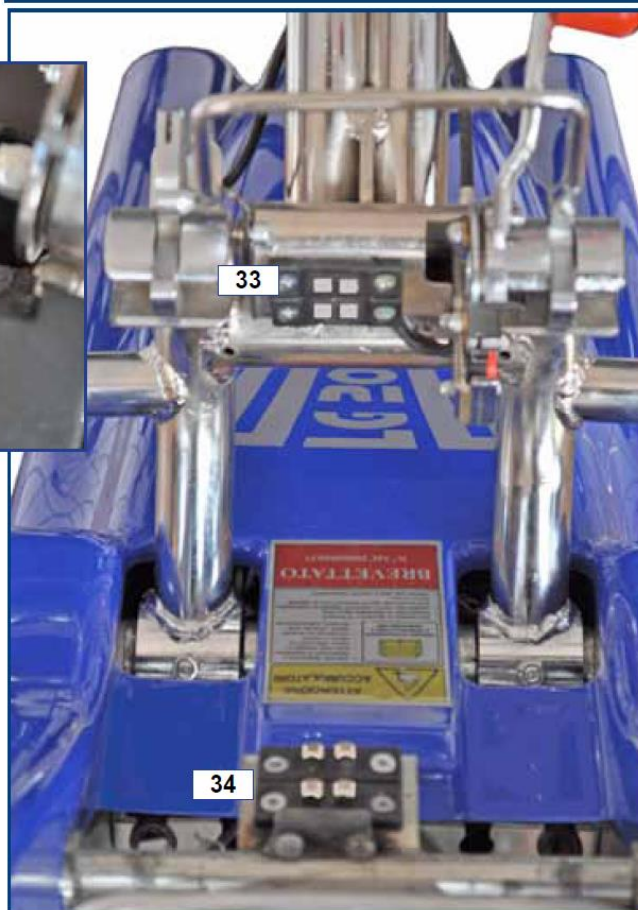



33 Styki elektryczne na spodzie wspornika

34 Styki elektryczne na wierzchu modułu napędowego

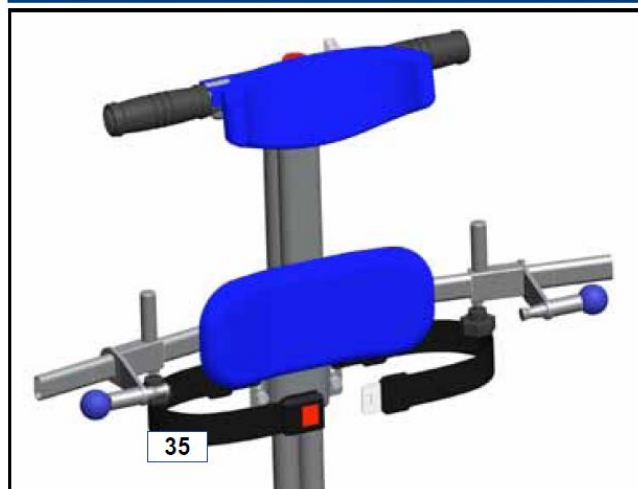
35 Pas bezpieczeństwa  
(oparcie widoczne na zdjęciu niedostępne w wersji Basic)



## 5 MONTAŻ

	Poniższe czynności muszą zostać wykonane przez autoryzowany personel lub serwis techniczny.
	Urządzenie dostarczone jest w stanie rozmontowanym na 2 elementy: moduł napędowy i uchwyty manewrowe. Niektóre z elementów widocznych na ilustracjach nie występują w wersji Basic

### 5.1 Montaż wspornika uchwytu

- Wyjmij kompletny wspornik z kartonu i ostrożnie umieść go na module napędowym tak, aby łączniki znalazły się w gnieździe A.

 **Uwaga**  
Nie próbuj montować wspornika na tylnej poprzeczce bo możesz uszkodzić styki elektryczne.

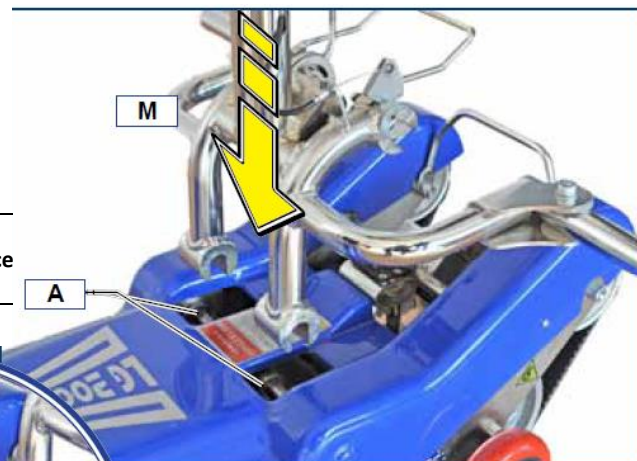

W pozycji pionowej wspornik uchwytu jest zamontowany, ale nie zablokowany.

- Kiedy wspornik znajduje się w pozycji pionowej opuść pochyl wspornik, aż zablokuje się w pozycji ostatecznej i usłyszysz kliknięcie. Następnie przesuń dźwignię zabezpieczającą S do przodu.

 Jeśli dźwignia zabezpieczająca S nie jest ustawiona prawidłowo, działanie urządzenia jest zablokowane.

 **Wspornik jest zamontowany i zabezpieczony.**

Zawsze przed rozpoczęciem użytkowania wyrobu sprawdź, czy wspornik uchwytu jest prawidłowo przymocowany do modułu napędowego.

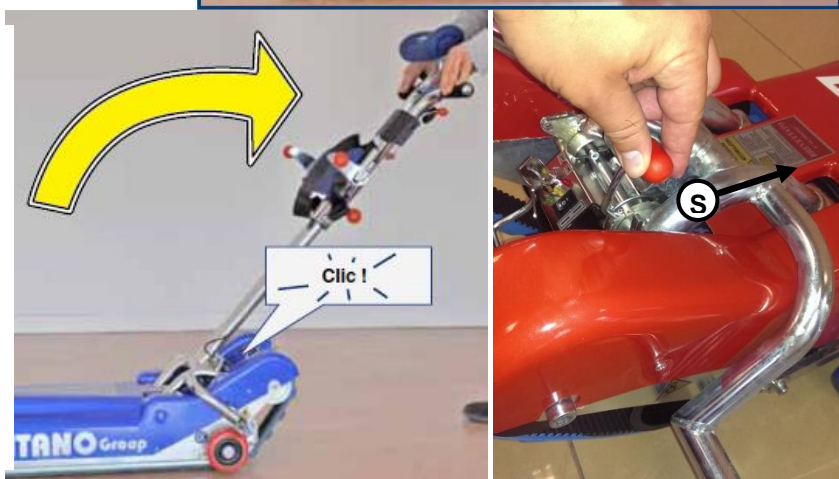



Poniższe czynności muszą zostać wykonane przez autoryzowany personel lub serwis techniczny.

## 5.2 Demontaż wspornika

- Przesuń do tyłu dźwignię zabezpieczającą S. Musi ona pozostać w tej pozycji aż do ponownego montażu wspornika.



- Pchnij stopą ku górze dolny uchwyt mocujący L1

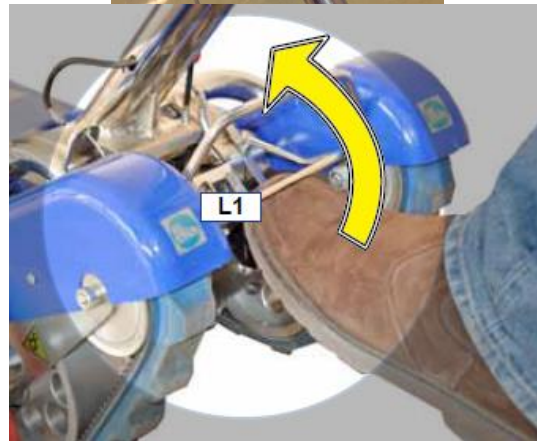

- Następnie unieś wspornik uchwytu M do pozycji pionowej.



Wspornik jest odblokowany i można go zdemontować z modułu napędowego.

**UWAGA!** Wspornik wraz z uchwytami zawiera wiele delikatnych komponentów elektronicznych. Wspornik po zdjęciu z modułu napędowego musi zostać odłożony w bezpieczne miejsce i być chroniony przed upadkami.

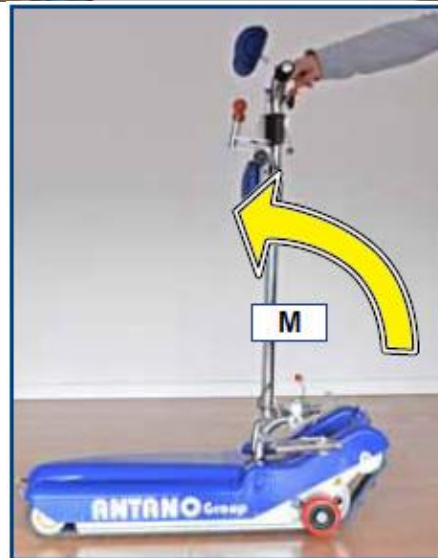

## 5.3 Regulacja uchwytów mocujących wózek



Wózek musi zostać przeanalizowany i zatwierdzony przez autoryzowany personel do użycia w połączeniu ze schodofazem .

- Czynności mogą zostać wykonane bez pasażera siedzącego na wózku. Schodofaz musi być w pozycji opuszczonej (gąsienice w pełnym kontakcie z podłożem)



- Ustaw wózek w pokazanej pozycji tak, aby tylne koła opierały się o podpory A, a następnie aktywuj hamulce postojowe wózka.



 Poniższe czynności muszą zostać wykonane przez autoryzowany personel lub serwis techniczny.



- Poluzuj pokręta K i rozsuń blokady wózka na boki.
- Pociągnij gałki B ze sprężyną powrotną i obróć je, aby zablokować je w pozycji otwartej.

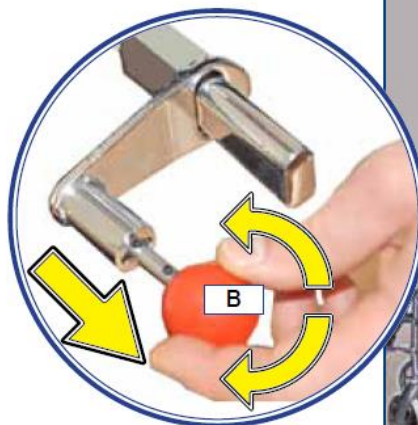

- Zwolnij wspornik i unieś go do pozycji pionowej, aż zetknie się z wózkiem.

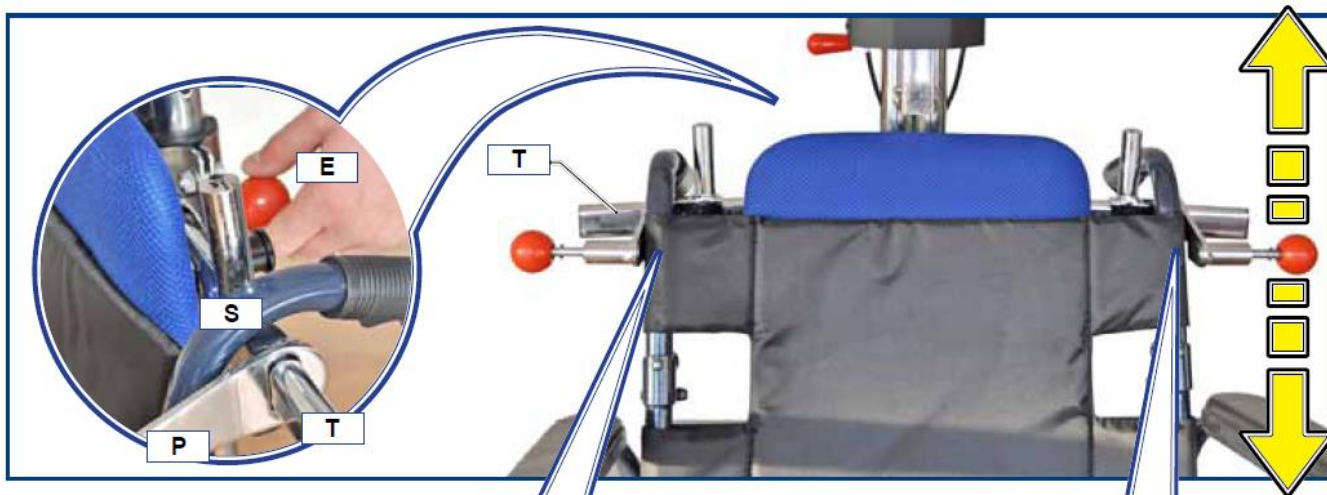

- Pociągnij gałkę **E** i wyreguluj wysokość systemu mocowania wózka tak, aby poprzeczka **T** stykała się z uchwytami do pchania wózka. Poruszaj systemem mocowania, aż usłyszysz kliknięcie blokady.
- Oprócz wysokości mocowań należy ustawić również ich szerokość poprzez przesunięcie płytek **P**, aby stykały się z rurkami oparcia wózka. Trzpień **Q** znajdą się wówczas po wewnętrznej stronie rurek. Każda z rączek wózka znajdzie się pomiędzy trzpieniami **Q**, a płytkami **P**.

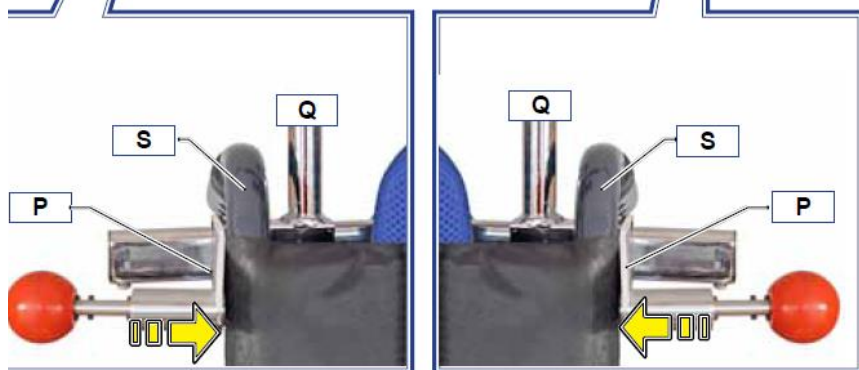

**Poniższe czynności muszą zostać wykonane przez autoryzowany personel lub serwis techniczny.**

- Zwolnij gałki uchwytów po lewej i prawej stronie aby unieruchomić wózek.

**i** Pomędzy ustawieniem otwartym i zamkniętym występuje ustawienie bezpieczne, które można znaleźć o ok. 2 mm od ustawienia zamkniętego. W tej pozycji trzpień blokady jest kompletnie unieruchomiony.



**Wózek jest unieruchomiony.**



- Aby dowiedzieć się jak użytkować schodofaz z pasażerem na pokładzie zapoznaj się z rozdziałem „użytkowanie” w niniejszej instrukcji.

#### 5.4 Zwalnianie wózka

Aby odpiąć wózek od schodofazu:

- Unieś wspornik.
- Otwórz i zablokuj gałki **B** w pozycji otwartej.
- Zwolnij hamulce wózka.

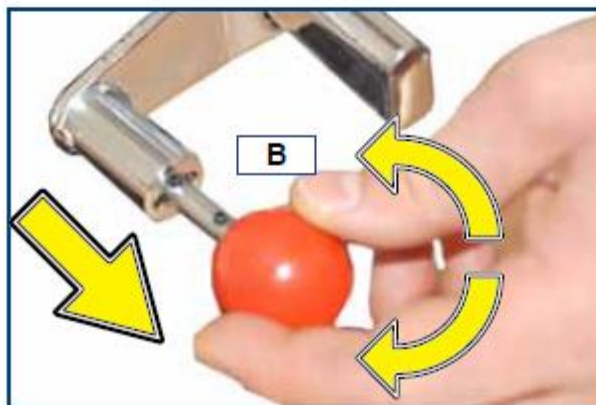
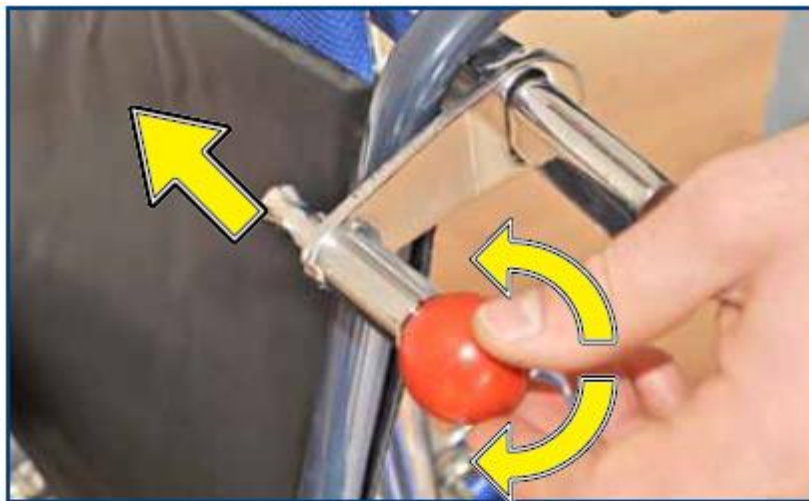

#### 6 PARAMETRY TECHNICZNE



Aby znaleźć informacje nie zamieszczone w poniższych tabelach zapoznaj się z etykietą znamionową umieszczoną na wyrobie.

## 6.1 Wymiary

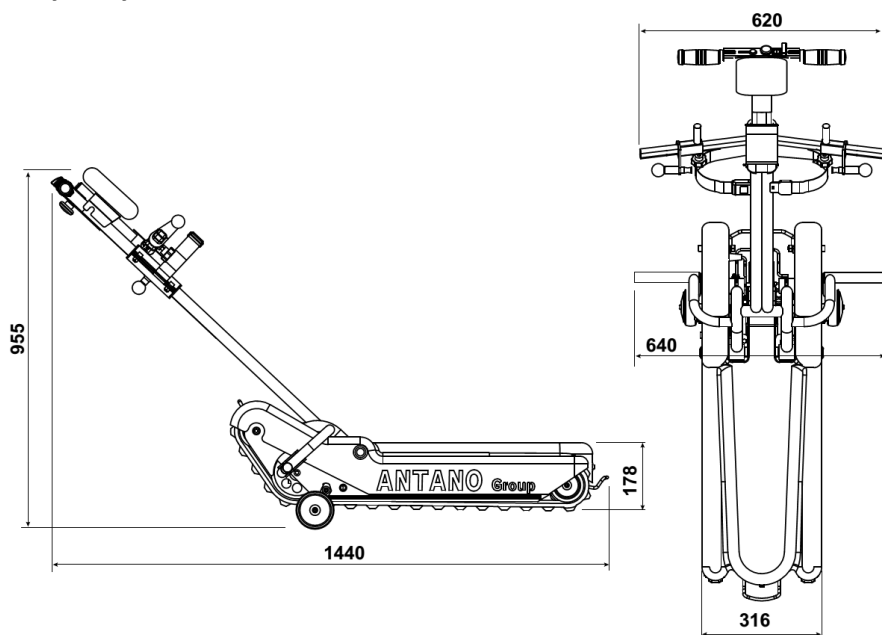

## 6.3 Charakterystyka klatek schodowych

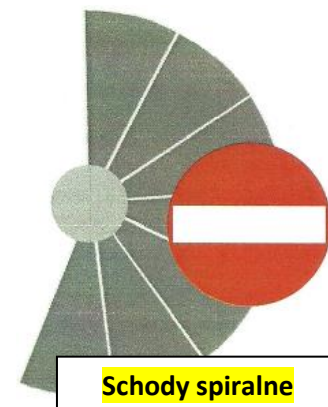
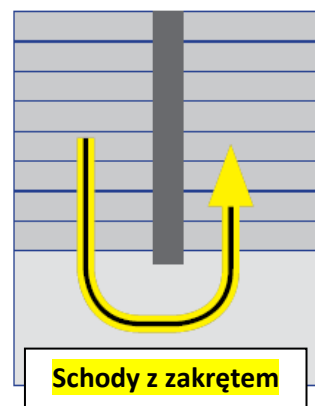
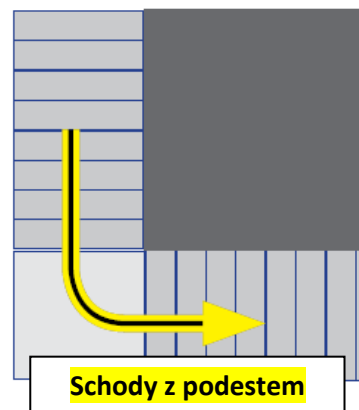
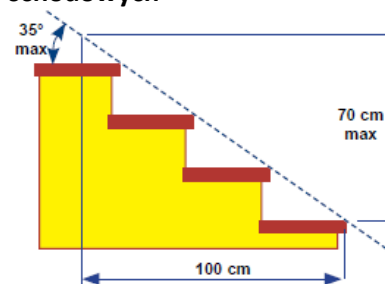

6.2 Dane techniczne	LG 2004 Basic (LG 2004 Basic/160)
Masa całkowita wyrobu	44 kg (50 kg)
- Masa modułu napędowego	35 kg (38 kg)
- Masa uchwytu	9 kg (12 kg)
Dopuszczalne obciążenie	130 kg (opcjonalnie 150 kg)
Moc silnika	300W
Największe wymiary	144x64x95,5 cm
Minimalna szerokość klatki schodowej	72 cm
Minimalne wymiary podestu manewrowego (kształt „L”)	98x98 cm
Minimalne wymiary podestu manewrowego (kształt „U”)	98x200 cm
Maksymalne nachylenie schodów	70% = (35°)
Maksymalna prędkość (stopnie/min) (z naładowanymi akumulatorami)	15
Parametry akumulatorów (2 sztuki)	12V. 27 A/h
Parametry zasilania ładowarki	100-240V ; 50-60 Hz
Średnia wytrzymałość naładowania baterii (ilość pięter) (dla pasażera o wadze 80 kg)	22
Zasięg, kiedy wskaźnik naładowania akumulatorów pokaże rezerwę (ilość pięter)	4
Czas ładowania akumulatorów	8 godzin
Temperatura przechowywania (w kartonie w suchym miejscu)	-10 – 50 °C
Przedział temperatury bezpiecznego użytkowania	0 – 40 °C
Wymiary opakowania	116x70x43 cm
Całkowita masa opakowanego wyrobu	64 kg (70 kg)
Zmierzony poziom hałasu	< 70 dB
WIBRACJE:	
na uchwytach	<2,5 m/s <sup>2</sup>
Na obudowie korpusu	<0,5 m/s <sup>2</sup>

## 7 UŻYWANIE ZGODNIE Z PRZEZNACZENIEM ZAMIERZONYM PRZEZ WYTWÓRCĘ



Uważnie zapoznaj się z niniejszą instrukcją używania wyrobu!

### UŻYWANIE ZGODNE Z PRZEZNACZENIEM

Normalne używanie wyrobu jest dozwolone tylko wówczas, jeśli wszystkie elementy bezpieczeństwa i części działają sprawnie.

Wyrób jest przeznaczony do używania wewnątrz budynków.

Wyrób został zaprojektowany, aby umożliwić wchodzenie i schodzenie po schodach budynków z siedzącym na ręcznym wózku inwalidzkim pasażerem oraz, aby przewozić pasażera na płaskich, gładkich i nie grząskich nawierzchniach, jak opisano w rozdziale 6.

Wyrób nie jest zaprojektowany do używania na oblodzonych, grząskich, błotnistych lub wybrukowanych nawierzchniach na trawie, ani na nawierzchniach niestabilnych.

Wyrób przeznaczony jest do używania wyłącznie w sposób opisany w niniejszej instrukcji. Dlatego zdecydowanie zalecane jest, aby każdy użytkownik uważnie zapoznał się z jej treścią, aby zyskać maksymalną znajomość i zrozumienie zasad obsługi urządzenia.

### OPEROWANIE URZĄDZENIEM NA SCHODACH

Aby móc kierować urządzeniem na schodach, operator musi posiadać certyfikat przeszkolenia wystawiony przez wytwórcę lub jego autoryzowanego dystrybutora po odbyciu odpowiedniego treningu, zarówno teoretycznego, jak i praktycznego oraz po zaprezentowaniu zdolności, aby bezpiecznie przeprowadzać wszelkie operacje opisane w niniejszej instrukcji, a w szczególności zdolności bezpiecznego operowania urządzeniem na schodach z pasażerem na pokładzie w obu kierunkach: w górę i w dół. (Patrz dołączony arkusz szkolenia)

Jeśli osoba kierująca wyrobem jest zmieniana przez inną lub w przypadku pracy zmianowej, dotychczasowy operator musi upewnić się, że osoba której przekazuje urządzenie posiada odpowiednie kwalifikacje do sterowania nim (opisane powyżej). Osoby niewykwalifikowane nie mogą kierować wyrobem! Wyłącznie wytwórca i autoryzowany dystrybutor mają prawo prowadzić treningi z zakresu kierowania produktem.

### PRZEZNACZENIE WYROBU

Wyrób przeznaczony jest wyłącznie do przewozu osób z ograniczoną sprawnością ruchową na ręcznych wózkach inwalidzkich.

### OSTRZEŻENIA DLA UŻYTKOWNIKA

- Urządzenie nie może być użyte do wchodzenia lub schodzenia po schodach, jeśli operator nie posiada odpowiednich kwalifikacji opisanych powyżej.
- Wyrób nie może być używany przez osoby, które nie zapoznały się uważnie lub nie zrozumiały niniejszej instrukcji.
- Produktem nie mogą kierować osoby o wątłej budowie ciała lub takie, które nie są fizycznie w stanie bezpiecznie kontrolować jego całkowitej masy (wyrób + pasażer).
- Urządzenie nie może być używane w miejscach, w których może przyskać lub chlapać woda oraz w krytycznych i niesprzyjających warunkach pogody.
- W żadnym wypadku nie wolno używać wyrobu, jeśli nie jest spełniony którykolwiek z warunków opisanych w Rozdziale 2.
- Nie wolno używać wyrobu, jeśli zostały wykryte jakiegokolwiek usterki. Mogłyby to doprowadzić do nieprzewidywalnych i niebezpiecznych sytuacji.
- Wyrobem nie mogą operować osoby poniżej 18 roku życia.
- Wyrób nie może być używany z wózkami innymi, niż te zatwierdzone przez wykwalifikowany personel szkolący operatorów.

### ZAGROŻENIA

Jeśli nie są przestrzegane zalecenia i ostrzeżenia dot. bezpieczeństwa opisane w niniejszej instrukcji, mogą wystąpić następujące zagrożenia

- Ryzyko przygniecenia stopy.
- Ryzyko przygniecenia stopy przy opuszczaniu kół koczających.
- Ryzyko rozbicia urządzenia podczas manewrów.
- Ryzyko wynikające z niewłaściwej obsługi.
- Ryzyka związane z niewłaściwą obsługą akumulatorów.
- Ryzyko pożaru lub eksplozji podczas ładowania baterii.
- Ryzyko urazów mięśniowo-szkieletowych, jeśli nie były przestrzegane zasady bezpiecznej obsługi.
- Ryzyko, że luźne i długie części garderoby zostaną wciągnięte w ruchome elementy mechaniczne w dolnej części wyrobu.
- Ryzyko wypadnięcia przewożonej osoby z siedziska, jeśli nie są przestrzegane niezbędne wytyczne dot. manewrowania wyrobem, odpowiedniej pozycji siedzącej pasażera i zapięcia pasów stabilizujących opisane w niniejszej instrukcji.
- Ryzyko upadku ze schodów, jeśli nie są przestrzegane ograniczenia dopuszczalnego obciążenia wyrobu.
- Ryzyko upadku ze schodów, jeśli urządzenie nie jest obsługiwane prawidłowo.
- Ryzyko upadku ze schodów, jeśli wyrób używany jest na schodach pokrytych dywanami lub wykładzinami, mokrych i/lub śliskich.
- Ryzyko upadku ze schodów w nagłym wypadku (wyrób zablokowany na schodach), jeśli operator nie jest w stanie bezpiecznie ustabilizować wyrobu ze względu na chorobę, kontuzję, masę pasażera, stan schodów i otoczenia i nie poprosił o asystę.
- Ryzyko upadku ze schodów ze względu na błąd w obsłudze.
- Ryzyko upadku ze schodów ze względu na utratę równowagi.

## 8 UŻYTKOWANIE URZĄDZENIA

### 8.1 Ładowanie akumulatorów



Każdego dnia, zanim rozpoczniesz używanie wyrobów sprawdź jego stan techniczny i poziom naładowania akumulatorów

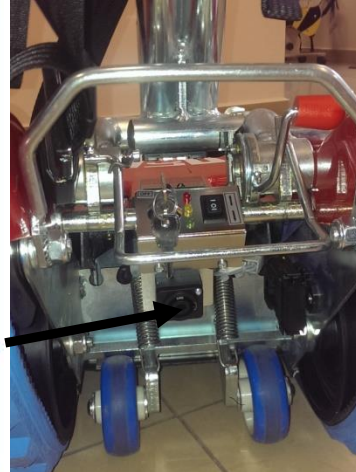

Akumulatory należy ładować w pomieszczeniach o dobrej wentylacji.

Akumulatory urządzenia wolno ładować wyłącznie przy użyciu ładowarki oraz kabli dostarczonych wraz z wyrobem.

Gniazdko elektryczne, do którego podłączona ma być ładowarka powinno być wyposażone w sprawne uziemienie zgodne z obowiązującymi standardami technicznymi.

Unikaj korzystania z przedłużaczy, transformatorów i innych urządzeń dodatkowych.

Stan naładowania akumulatorów wyświetlany jest na wskaźniku znajdującym się na urządzeniu, kiedy kluczyk znajduje się w pozycji „I” (wyrób włączony).

Akumulatory nie wymagają konserwacji.

- Wyłącz urządzenie przy użyciu kluczyka (przełącz w pozycję „OFF”) i wyjmij kluczyk ze stacyjki.
- Podłącz wtyczkę (B) do gniazdka wejściowego znajdującego się na urządzeniu.
- Podłącz wtyczkę (A) ładowarki do gniazdka domowej sieci elektrycznej.

Jeśli akumulatory działają na rezerwie lub są kompletnie rozładowane ich ponowne naładowanie do pełna powinno zająć ok. 8 godzin.

Akumulatory są odpadem specjalnym i nie mogą być usuwane ze zwykłymi odpadami bytowymi.



**Połączenie: Podłącz wtyczkę do gniazdka na urządzeniu**



**Zabezpieczenie: Obróć wtyczkę do oporu**



**Rozłączanie: Pociągnij ruchomy pierścień i obróć wtyczkę**

	<b>Uwaga! Akumulator, ryzyko wycieku.</b>
	<b>Jeśli urządzenie nie będzie używane przez dłuższy czas (dłużej niż 1 miesiąc), akumulatory trzeba ładować przynajmniej 1 raz w miesiącu.</b>
	<b>Zakaz używania otwartego ognia bliżej niż 1 metr od wyrobu.</b>
	<b>Wymiana akumulatorów może być wykonana wyłącznie przez autoryzowany serwis.</b>

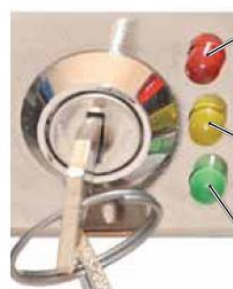

**Akumulator niemal całkowicie rozładowany**  
Natychmiast naładuj akumulator!

**Akumulator w połowie rozładowany**  
Naładuj akumulator po zakończeniu najbliższego cyklu pracy.

**Akumulatory naładowane**

W przypadku usterki akumulatory mogą cieknąć. Może to stwarzać zagrożenie. Natychmiast osusz powierzchnię przy użyciu ściereczki, najpierw jednak zabezpiecz dłonie rękawicami ochronnymi. W przypadku kontaktu cieczy ze skórą natychmiast umyj ją w dużej ilości wody. W przypadku kontaktu cieczy z oczami przepłukuj je wodą przez minimum 10 minut i skontaktuj się z lekarzem.





Poniższe czynności muszą zostać wykonane przez autoryzowany personel lub serwis techniczny.

## 8.2. Kontrola nachylenia schodów

### Sprawdź nachylenie schodów

Uwaga! Zanim pierwszy raz ruszysz na dane schody upewnij się, że ich nachylenie mieści się w dopuszczalnych widełkach.

- Maks. dopuszczalne nachylenie =  $35^\circ$  (pochyłość 70%).

Jeśli nie wiesz, jakie jest nachylenie schodów należy przeprowadzić pomiar z użyciem odpowiednich przyrządów lub sprawdzając różnicę poziomów na dystansie 100 cm. (różnica nie może przekraczać 70 cm).

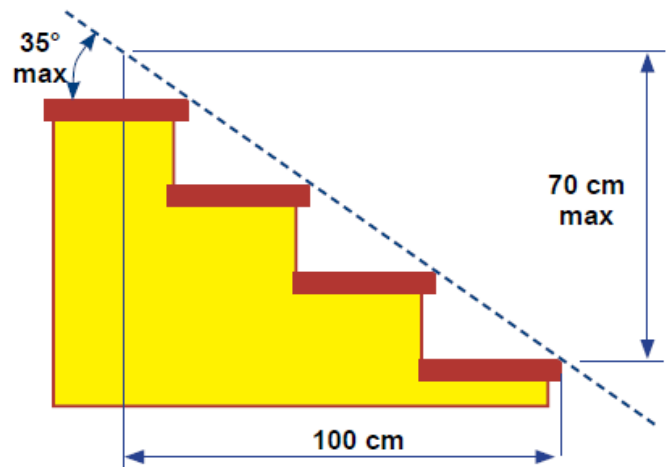

### Kontrola nachylenia z wykorzystaniem wskaźnika nachylenia schodów

Wjedź na schody urządzeniem bez pasażera, ani wózka i sprawdź ich nachylenie. Kiedy całe gąsienic znajdują się na schodach sprawdź odczyt wskaźnika i porównaj z poniższymi wskazaniem:

<p><b>W tej sytuacji możesz jeździć po schodach z wózkiem i pasażerem</b></p>	<p>Jeśli pęcherzyk powietrza znajduje się na polu zielonym, nachylenie wwnosi poniżej <math>35^\circ</math>.</p>	
<p><b>W tych warunkach granicznych możesz przewozić pasażera po schodach, jednakże bardzo powoli i ostrożnie.</b></p>	<p>Jeśli pęcherzyk jest na styku pół zielonego i czerwonego nachylenie wwnosi około <math>35^\circ</math>.</p>	
<p><b>W tej sytuacji NIE WOLNO jeździć po schodach</b></p>	<p>Jeśli pęcherzyk powietrza znajduje się na polu czerwonym, nachylenie wwnosi powyżej <math>35^\circ</math>.</p>	



### 8.3 Użytkowanie codzienne

Każdego dnia przed rozpoczęciem używania wyrobu, należy sprawdzić poniższe elementy:

- Stan naładowania akumulatorów.
- Jeśli stan naładowania jest niski należy natychmiast naładować akumulatory.
- Działanie elementów zabezpieczających: wskaźnik pochyłości, przycisk awaryjnego zatrzymania.
- Pozycję i stabilność oraz mocowanie uchwytów manewrowych.
- Pozycję i stabilność oraz mocowanie wózka, żaden z uchwytów nie może być poluzowany lub w pozycji niezabezpieczonej.
- Stan i działanie pasów bezpieczeństwa.
- Po każdym użyciu wyrobu wyłącz go przekręcając kluczyk w stacyjce w pozycję OFF i wyjmij kluczyk ze stacyjki. Opiekun odpowiada za zabezpieczenie kluczyka.

### 8.4 Jazda po płaskich nawierzchniach

Moduł napędowy może jeździć nawet po zdemontowaniu wspornika uchwytów. Należy naciskać dwufunkcyjny przycisk zlokalizowany w pobliżu stacyjki.

Przycisk ten przeznaczony jest do ograniczonego użytkowania lub do przemieszczania wyrobu na niewielkie odległości (np. podczas ładowania wyrobu do pojazdu lub do miejsca przechowywania).

(-) ruch do przodu

(=) ruch do tyłu. Kiedy cofasz urządzenie upewnij się, że nie zostaniesz przez nie uderzony lub przejechany.

### 8.5 Montaż wózka

- Wjedź schodółkiem pod wózek, naciskając przycisk „DO PRZODU” (AVANTI) lub „DO TYŁU” (INDIETRO), aby dobrać najwłaściwszą i stabilną pozycję.



Upewnij się, że akumulatory mają wystarczająco dużo energii aby wykonać zaplanowane zadanie.



- Aktywuj hamulce wózka inwalidzkiego



- Upewnij się, że pas bezpieczeństwa jest prawidłowo naciągnięty i zapięty zapewniając stabilność i bezpieczeństwo użytkownika.



- Pociągnij za uchwyt ku tyłowi, aż wspornik z wózkiem przechyli się i zablokuje w bezpiecznej pozycji.
- Zawsze upewnij się, że wspornik zatrzasnął się w bezpiecznej pozycji końcowej zanim ruszysz na schody.
- Przesuń dźwigenkę zabezpieczającą S w górę, w przeciwnym razie schodołaz nie będzie reagował na komendy.



### 8.6 Jazda po schodach

Aby móc kierować urządzeniem na schodach, operator musi posiadać certyfikat przeszkolenia wystawiony przez wytwórcę lub jego autoryzowanego dystrybutora po odbyciu odpowiedniego treningu, zarówno teoretycznego, jak i praktycznego oraz po zaprezentowaniu zdolności, aby bezpiecznie przeprowadzać wszelkie operacje opisane w niniejszej instrukcji, a w szczególności zdolności bezpiecznego operowania urządzeniem na schodach z pasażerem na pokładzie w obu kierunkach: w górę i w dół.

	<b>Przeczytaj instrukcję obsługi.</b>
	<b>Noś wyłącznie buty o zakrytych przodach i tyłach.</b>
	<b>Ryzyko przycięcia palców ruchomymi elementami napędowymi wyrobu.</b>

Operator i pasażer muszą pamiętać aby nie nosić długich szali i luźnych ubrań. Mogą one dostać się pomiędzy ruchome elementy urządzenia i spowodować zagrożenie bezpieczeństwa.

Nigdy nie rozpoczynaj jazdy po schodach, jeśli pasażer nie siedzi w pełni wyprostowany, lub nie znajduje się w pozycji 'do jazdy' (patrz rozdział UŻYTKOWANIE). Użyj specjalnych pasów zabezpieczających pasażera do oparcia.

- Przed podjazdem lub zjazdem po schodach sprawdź pozycję i stabilizację pasażera.

Przed podjazdem lub zjazdem po schodach sprawdź ich charakterystykę techniczną:

- Doskonałe napięcie wózka do wyrobu (pokręta K muszą być dokładnie dokręcone),
- Nachylenie schodów,
- Wymiary schodów muszą być zgodne z tymi opisanymi w rozdziale 6
- Nie mogą one być przykryte przez dywany i wykładziny
- Nie mogą one być niestabilne, uszkodzone lub w budowie
- Nie mogą mieć nieregularnych, ukruszonych, wytartych, czy zapadniętych krawędzi
- Nie mogą być mokre lub śliskie.

Schodofazem należy kierować zawsze z zachowaniem szczególnej uwagi i ostrożności obserwując bez przerwy otoczenie i osobę przewożoną.

#### Manewrowanie na podestach

Naciśnij na uchwyty tak, aby przód schodofazu unióst się, by umożliwić manewrowanie. Manewrowanie umożliwiają 2 niebieskie koła umieszczone po bokach modułu napędowego. Uważaj na stopy podczas opuszczania schodofazu, chroń je przed przygnieciem.

#### Awaryjne zatrzymanie

Naciskając ten przycisk wyłączysz całkowicie urządzenie. W przypadku usterki powodującej, że schodofaz jedzie dalej nawet po zwolnieniu przycisków napędowych naciśnij ten przycisk aby natychmiast zatrzymać urządzenie.

#### Restart po awaryjnym zatrzymaniu



Po wyeliminowaniu przyczyny dla której operator nacisnął przycisk awaryjnego zatrzymania, można go zwolnić przekręcając go w kierunku wskazywanym przez strzałkę.

#### Tymczasowe zatrzymanie

Jeśli musisz zatrzymać schodofaz na schodach zaleca się aby gąsienica opierała się na jak największej ilości stopni dla maksymalnej stabilizacji.

#### Usterka systemu napędowego

- W przypadku usterki, która unieruchomiła urządzenie na schodach należy:
- W żadnym wypadku nie odczepiaj wózka inwalidzkiego.
- Zapewnij systemowi maksymalną możliwą stabilizację.
- Zachowaj spokój i upewnij się, że pasażer na wózku również jest spokojny.
- Użyj korby dostarczonej z urządzeniem i wsuń ją we wskazane miejsce. Obracając ją będziesz (bardzo powoli) przesuwając urządzenie w górę lub w dół na najbliższy podest. Zanim zastosujesz to rozwiązanie wymagające rozłączenia napędu musisz ocenić, czy operacja ta jest pozbawiona ryzyka. Należy zweryfikować, czy rozłączenie napędu (nawet jeśli pod nadzorem) nie spowoduje zagrożenia bezpieczeństwa. Operator musi ocenić otoczenie, stan i nastrój osoby przewożonej. W przypadku zagrożenia należy przeprowadzać operację z pomocą jeszcze jednej osoby.

	Upewnij się, że parametry schodów są zgodne ze specyfikacją opisaną w rozdziale 7. Jeśli schody nie są zgodne z powyższymi parametrami NIE PRÓBUJ wchodzić lub schodzić po nich urządzeniem. W przypadku wątpliwości poproś o dodatkowe informacje wytwórcę lub autoryzowanego dystrybutora.
	Upewnij się, że akumulatory mają wystarczająco dużo energii aby wykonać zaplanowane zadanie.
	Obowiązkowo pasażer musi być przypięty pasami bezpieczeństwa

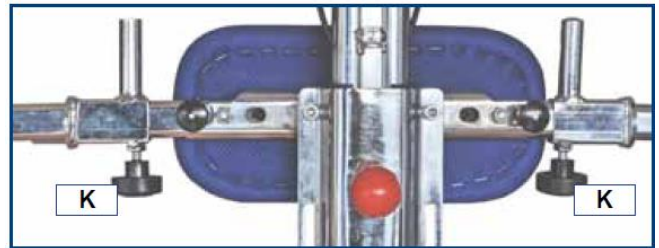
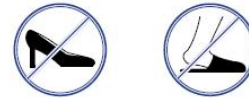

## 8.7 Aby wjechać po schodach w górę

### Podejście

Operator może podejść schodołazem do schodów na 2 sposoby:

- a. naciskając przycisk „INDIETRO” ↓:  
Silnik powoduje, że schodołaz zatrzymuje się, kiedy ten przycisk jest naciśnięty.
  - b. Operując schodołazem ręcznie po naciśnięciu przycisku podnoszącego.  
W pobliżu schodów naciśnij przycisk „INDIETRO” ↓, aby opuścić gąsienice na podłoże.
- Przesuń gąsienice do krawędzi 1szego stopnia. Obie gąsienice muszą stykać się ze stopniem.
  - Upewnij się, że pas bezpieczeństwa jest zapięty i, że żadne obiekty, ubrania, buty i inne elementy nie wejdą w kontakt z ruchomymi elementami urządzenia.

<b>S1:</b>	
Gąsienice są w	
kontakcie z	
krawędzią 1szego	
stopnia.	



	<p>Upewnij się, że żadne osoby, ani zwierzęta nie zastawiają trasy planowanego przejazdu. Uważaj też na dzieci swobodnie biegające w pobliżu urządzenia, gdyż mogą one przypadkowo zakłócić płynny przebieg przejazdu.</p>
---	--

- Sprawdź, czy przycisk awaryjnego zatrzymania jest zwolniony.
- Upewnij się, że pasażer ma zapięty pas bezpieczeństwa.
- Upewnij się, że pasażer siedzi w prawidłowej pozycji.
- Nie wykorzystuj wyrobu do przewozu jakichkolwiek innych obiektów.
- Stań 2 stopnie powyżej gąsienic i podczas przejazdu zawsze utrzymuj dystans przynajmniej 1 wolnego stopnia pomiędzy twoimi butami, a gąsienicami.
- Chwyć mocno za drążek sterowniczy i naciśnij przycisk „INDIETRO” ↓: schodołaz zacznie płynnie i pewnie wspinać się w górę, w twoją stronę.

Zwalniając przycisk spowodujesz natychmiastowe zatrzymanie się schodołazu w dowolnym momencie.

- Kontynuuj wspinaczkę aż do osiągnięcia najbliższego, poziomego podestu.
- Zatrzymaj schodołaz w momencie, w którym punkt równowagi schodołazu zrówna się z krawędzią ostatniego stopnia.

 <p><b>BALANCE POINT</b></p>	<p><b>PUNKT RÓWNOWAGI</b> Wskazuje punkt w którym równoważą się masy wyrobu</p>
---	---

## CYKL WSPINACZKI W GÓRĘ (S1.....S5)

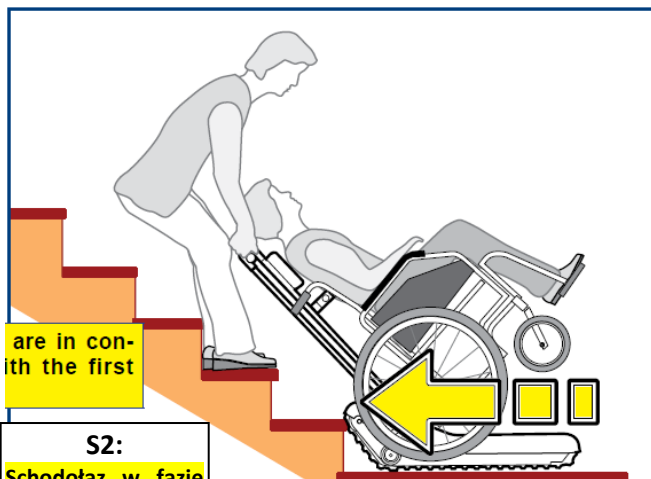

**S2:**  
Schodołaz w fazie wspinaczki po schodach.

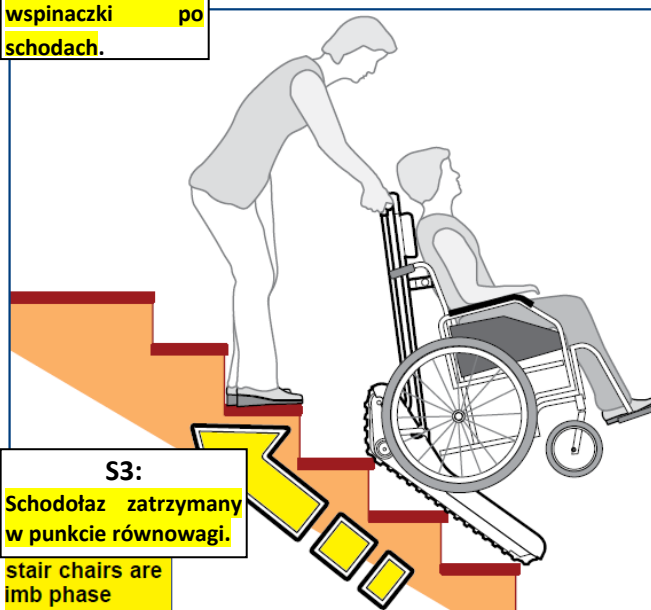

**S3:**  
Schodołaz zatrzymany w punkcie równowagi.

stair chairs are in b phase

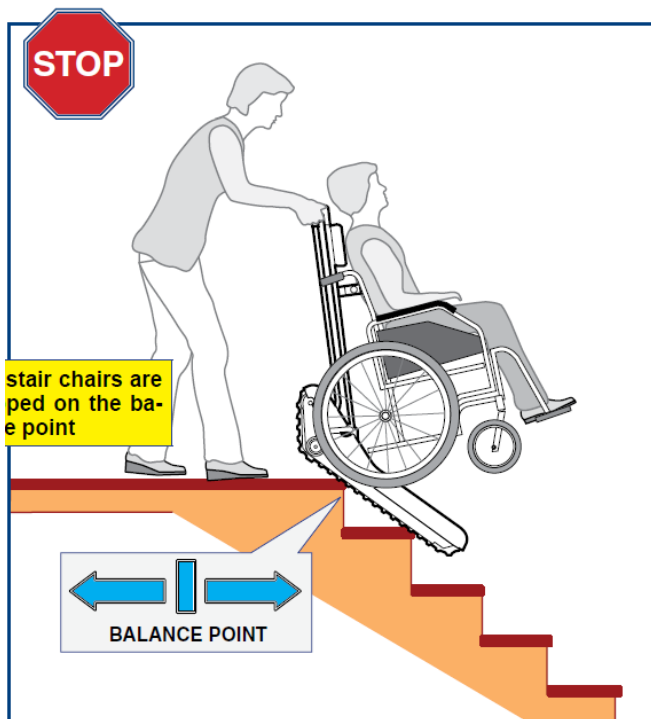

stair chairs are ped on the balance point

**BALANCE POINT**



- Wciąż naciskając przycisk „INDIETRO” ↓ i ciągnąc urządzenie ku sobie przechylił jego tylną krawędź w dół, aż tylna krawędź gąsienic oprze się na płaskim podłożu.

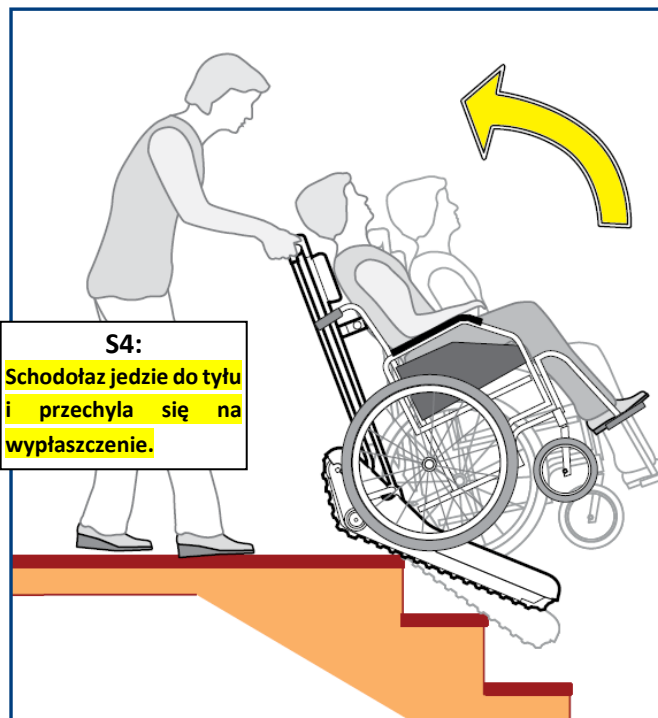

- Kontynuuj ruch, aż całe gąsienice wjadą na wypłaszczenie.



Schody skończyły się.



- Kluczyk w stacyjce przekręć w pozycję O (OFF) i wyjmij go, aby zapobiec ewentualnemu nieautoryzowanemu użyciu schodofazu przez osoby nieprzeszkolone.
- Teraz możesz odpiąć wózek od schodofazu.

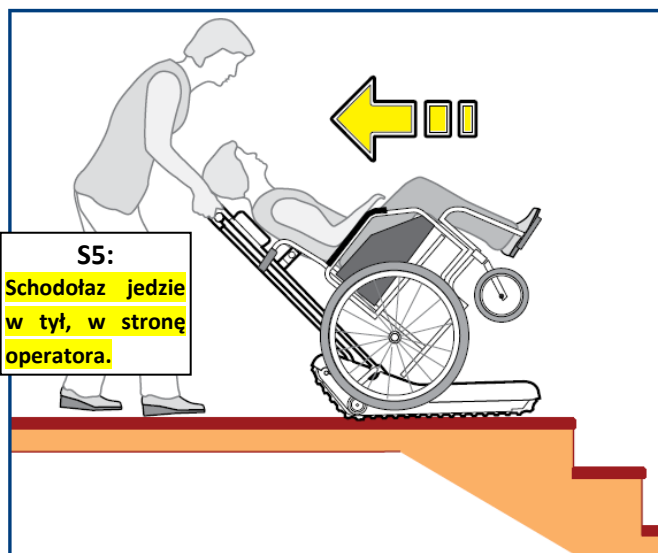



## 8.8 Aby zjechać po schodach w dół

### Podejście

- Sprawdź, czy przycisk awaryjnego zatrzymania jest zwolniony.
- Upewnij się, że pasażer ma zapięty pas bezpieczeństwa.
- Upewnij się, że pasażer siedzi w prawidłowej pozycji.
- Nie wykorzystuj wyrobu do przewozu jakichkolwiek innych obiektów.
- Upewnij się, że pas bezpieczeństwa jest zapięty i, że żadne obiekty, ubrania, buty i inne elementy nie wejdą w kontakt z ruchomymi elementami urządzenia.

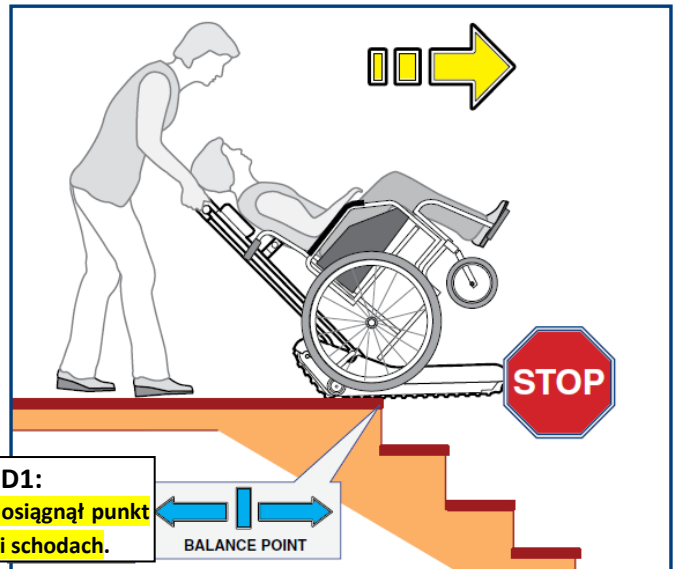
### CYKL WSPINACZKI W DÓŁ (D1.....D6)



- Naciśnij przycisk „AVANTI”  i podjedź schodółazem przodem do krawędzi schodów. Stopniowo wyjeżdżaj po za krawędź, aż oznaczenie „punktu równowagi” na urządzeniu znajdzie się na wysokości krawędzi pierwszego stopnia.
- Zatrzymaj schodółaz w punkcie równowagi.
- Chwyć mocno za drążek sterowniczy i ostrożnie opuść przód urządzenia na schody: jesteś gotów do zjazdu.

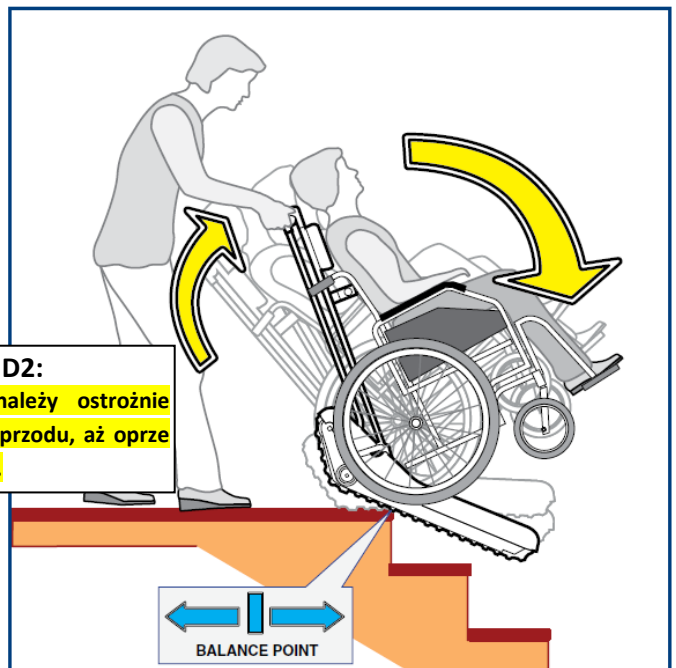

**D2:**  
Schodółaz należy ostrożnie pochylić do przodu, aż oprze się o schody.

	Upewnij się, że żadne osoby, ani zwierzęta nie zastawiają trasy planowanego przejazdu. Uwważaj też na dzieci swobodnie biegające w pobliżu urządzenia, gdyż mogą one przypadkowo zakłócić płynny przebieg przejazdu.
---	--

**D3:**  
Schodółaz w pozycji gotowej do zjazdu.

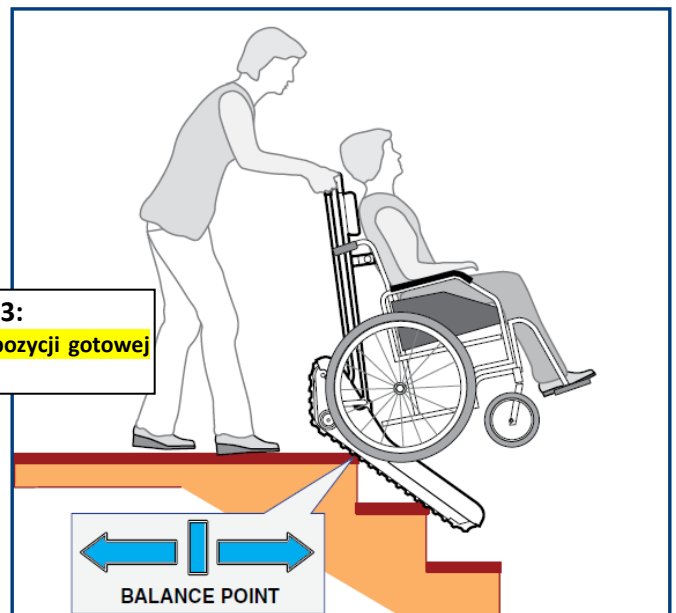

## Zjazd

- Naciśnij przycisk „AVANTI” : schodofaz będzie płynnie i stabilnie zjeżdżał przed tobą.

Zwalniając przycisk spowodujesz natychmiastowe zatrzymanie się schodofazu w dowolnym momencie.

- Kontynuuj zjazd, aż do osiągnięcia najbliższego, poziomego podestu.

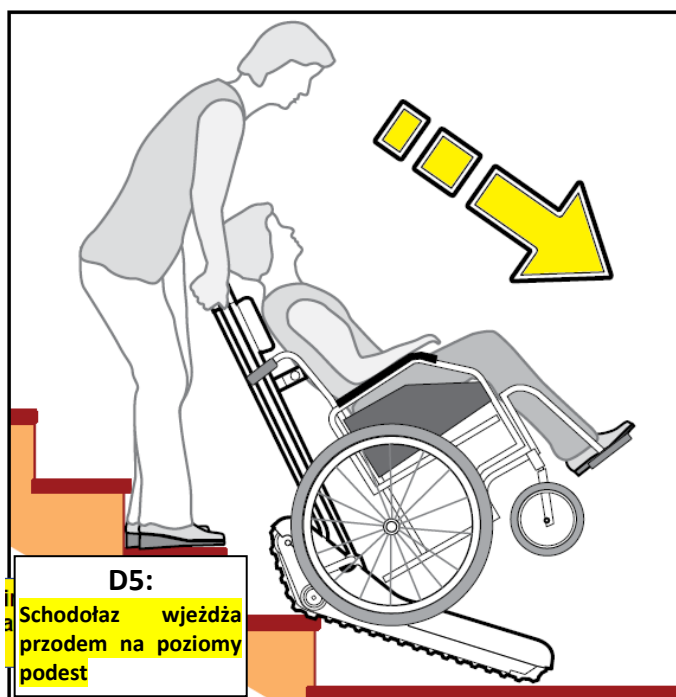
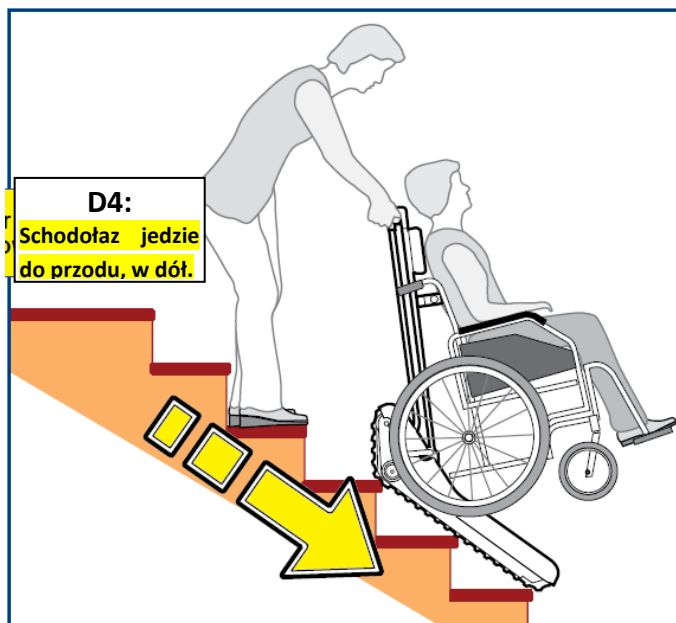

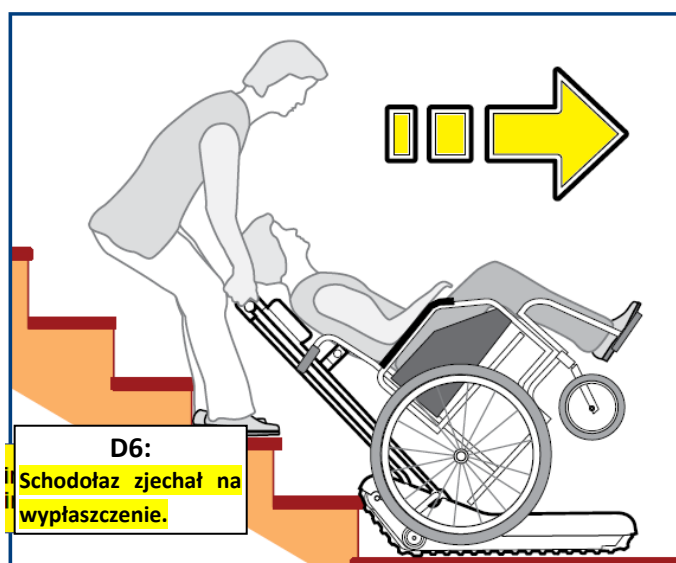

### Schody skończyły się.

- Kluczyk w stacyjce przekręć w pozycję O (OFF) i wyjmij go, aby zapobiec ewentualnemu nieautoryzowanemu użyciu schodofazu przez osoby nieprzeszkolone.
- Teraz możesz odpiąć wózek od schodofazu.



## 8.9 Transport schodołazu

Schodołaz może być przewożony w pojazdach wyposażonych w odpowiednią przestrzeń ładunkową: samochodach osobowych, busach, furgonetkach, w zgodzie z poniższymi instrukcjami. Pojazd powinien być stabilnie unieruchomiony i ustawiony tak, aby umożliwić łatwy i bezpieczny załadunek.

	Czynności, które muszą być wykonywane przez 2 osoby.
	Ryzyko przycięcia palców pomiędzy ruchomymi elementami.
	Używaj rękawic ochronnych

### Ładowanie schodołazu do samochodu

- Podjedź schodołazem przodem w pobliże przestrzeni ładunkowej
- Naciśnij w dół na drążek sterowniczy, aby unieść przód schodołazu do krawędzi przestrzeni ładunkowej.
- Kiedy przód urządzenia spoczywa stabilnie na krawędzi ładunkowej zdemontuj wspornik drążka sterowniczego.
- Chwyć schodołaz za przygotowane uchwyty (jedna osoba z przodu, druga osoba z tyłu) i unieś go, aby wstawić do bagażnika.
- Po ustawieniu urządzenia na podłodze pojazdu można skorzystać z przycisków ruchu znajdujących się na module napędowym, aby ostatecznie ustawić wyrób w wymaganej pozycji.

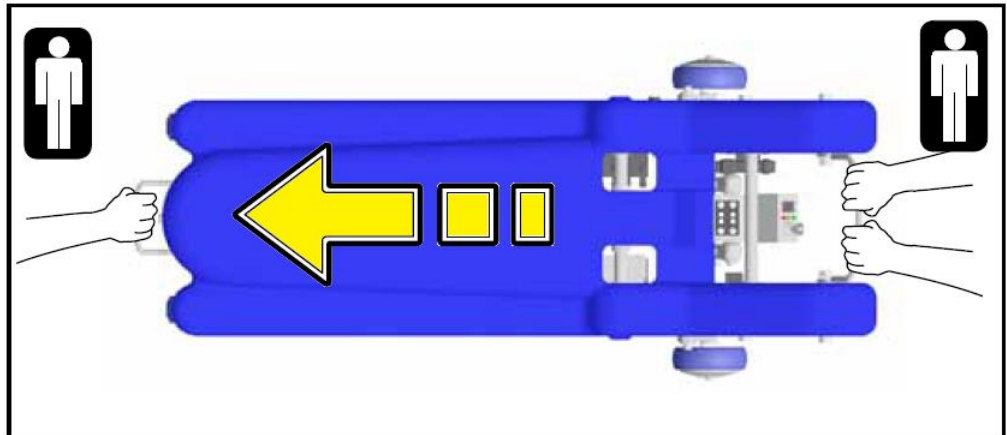
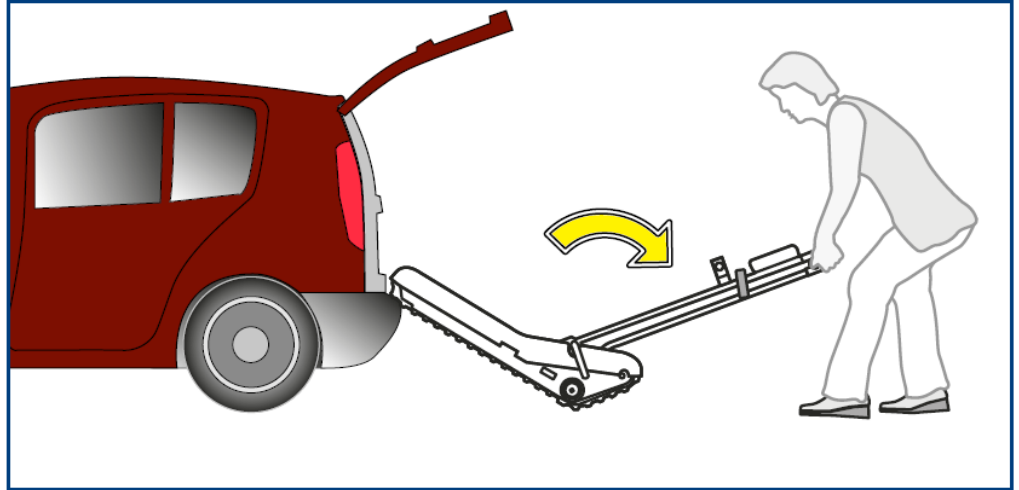

## 9 RUTYNOWA KONSERWACJA

Urządzenie wymaga rutynowej konserwacji, tak jak każdy inny wyrób mechaniczny, aby utrzymać go w doskonałym stanie technicznym nawet po wielu latach używania. Regularnie czyść urządzenie usuwając brud zostawiony przez obuwie, włosy, kurz i wszystko co może zbierać się na elementach wyrobu. Można korzystać z odkurzacza, aby wykonać tę czynność.

W poniższej tabeli opisano minimalną częstotliwość poszczególnych czynności konserwacyjnych. Jednakże regularna kontrola stanu wyrobu pozwoli użytkownikowi na szybką reakcję i przeprowadzenie konserwacji poszczególnych elementów natychmiast, kiedy stanie się to konieczne, niezależnie od ram czasowych opisanych poniżej.

### Harmonogram rutynowych czynności konserwacyjnych

<b>Częstotliwość</b>	
Co 6 miesięcy	<b>Czyszczenie części metalowych (patrz 9.1)</b> W zależności od intensywności użytkowania i stanu wyrobu czyść i smaruj opisane elementy wyrobu.  <b>Czyszczenie części plastikowych (patrz 9.2)</b> W zależności od intensywności użytkowania i stanu wyrobu czyść opisane elementy wyrobu.  <b>Czyszczenie kół (patrz 9.3)</b> W zależności od intensywności użytkowania i stanu wyrobu czyść i smaruj opisane elementy wyrobu.  <b>Czyszczenie gąsienic (patrz 9.4)</b> W zależności od intensywności użytkowania i stanu wyrobu czyść i smaruj opisane elementy wyrobu.
Co 2 miesiące	<b>Smarowanie elementów</b> W zależności od intensywności użytkowania i stanu wyrobu.
1 raz na rok	<b>Ogólny przegląd urządzenia</b> <ul style="list-style-type: none"><li>• Sprawdź płynność toczenia kół.</li><li>• Sprawdź stan zużycia gąsienic.</li><li>• Sprawdź skuteczność systemu hamulcowego.</li><li>• Sprawdź stan elementów tapicerowanych.</li><li>• Sprawdź, czy wszystkie śruby i nakrętki są mocno dokręcone.</li><li>• Sprawdź, czy motylki regulacyjne i inne elementy nie są obluzowane.</li><li>• Sprawdź działanie wszystkich elementów na panelu sterowania.</li><li>• Sprawdź działanie przycisków „W GÓRĘ/W DÓŁ”.</li><li>• Sprawdź stan ładowarki i jej okablowania.</li><li>• Sprawdź stan powłoki lakierniczej wyrobu.</li><li>• Sprawdź, czy części plastikowe nie są popękane lub obluzowane.</li></ul>
Co 6 miesięcy	<b>Akumulatory</b> Upewnij się, że czas ładowania akumulatorów nie jest nadto długi. Jeśli jest zbyt długi, skontaktuj się z autoryzowanym serwisem.
W przypadku odsprzedaży lub przekazania urządzenia nowemu właścicielowi.	<b>Dezynfekcja</b> <b>UWAGA! Używanie środków dezynfekcyjnych jest dozwolone tylko dla autoryzowanego personelu, który został odpowiednio przeszkolony, aby umieć korzystać z tego typu preparatów.</b> Wyrób dezynfekowany musi być w wyspecjalizowanych centrach, w zgodności z obowiązującymi w kraju przepisami. W celu uzyskania dodatkowych informacji skontaktuj się z autoryzowanym serwisem wytwórcy.



### 9.1 Czyszczenie części metalowych

Części metalowe mogą być czyszczone przy użyciu standardowych domowych detergentów nie zawierających alkoholu, ani rozpuszczalników, bo mogłoby to spowodować odbarwienia i uszkodzenia lakieru.

Części chromowane mogą być czyszczone przy użyciu standardowych domowych detergentów, a następnie powinny być dokładnie wysuszone. Nie korzystaj z myjek ciśnieniowych, ani innych wyrobów wyrzucających wodę z dużą siłą.

### 9.2 Czyszczenie części plastikowych

Korzystaj z ogólnie dostępnych detergentów do czyszczenia plastików. Postępuj zgodnie z instrukcją producenta środka czyszczącego.

Nie korzystaj z detergentów zawierających alkohol lub rozpuszczalniki, myjek ciśnieniowych, ani innych wyrobów wyrzucających wodę z dużą siłą.

### 9.3 Czyszczenie kół

Przechyl urządzenie o 90° i połóż na boku tak, aby drążek sterowniczy opierał się o podłoże. W ten sposób uzyskasz dostęp do elementów znajdujących się od spodu.

Koła powinny być okresowo czyszczone, zależnie od rodzaju koła i środowiska w jakim używane jest urządzenie.

Usuń z kół większe cząstki brudu, które mogłyby dostać się i zaklinować pomiędzy elementami. Usuń włosy, nitki itp., które mogłyby wkręcić się w osie i utrudniać rotację kół.

Wyczyść mechanizm hamulcowy przy użyciu szczotki.



### 9.4 Czyszczenie gąsienic – kontrola zużycia

Przechyl urządzenie o 90° i połóż na boku tak, aby drążek sterowniczy opierał się o podłoże. W ten sposób uzyskasz dostęp do elementów znajdujących się od spodu.

Usuń brud i inne elementy zalegające na gąsienicach.

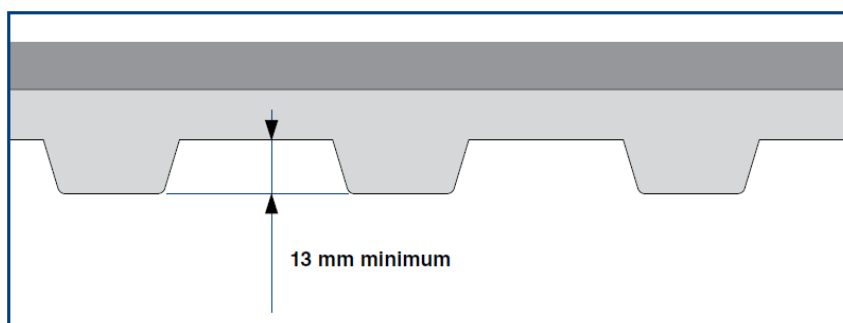

Przy okazji wykonywania powyższych operacji należy sprawdzić stan zużycia bieżnika obu gąsienic. Jeśli zauważysz jakiegokolwiek uszkodzenia, czy pęknięcia włącznie z oderwanymi, brakującymi fragmentami bieżnika, albo jeśli stan wytarcia bieżnika przekracza wyznaczone minimum (patrz obok), natychmiast zaprzestań używania schodofazu i zgłoś się do serwisu na wymianę gąsienic.



## 10 ROZPOZNANIE I RADZENIE SOBIE Z PROBLEMAMI



Oznaczenie czynności serwisowe, które muszą być wykonywane przez wykwalifikowany personel lub serwis.

ELEMENT	PROBLEM	ROZWIĄZANIE
<b>Koła</b>	Skrzypienie podczas jazdy	<ul style="list-style-type: none"> <li>Wyczyść koła.</li> <li>Nasmaruj koła.</li> <li>Wymień koła. (  )</li> </ul>
<b>Polecenia</b>	Urządzenie nie reaguje na komendy; akumulatory są rozładowane	<ul style="list-style-type: none"> <li>Sprawdź stan naładowania akumulatorów i, jeśli to konieczne, naładuj je.</li> <li>Skontaktuj się z centrum serwisowym.</li> </ul>
<b>Akumulatory</b>	Akumulatory nie ładują się normalnie; ładowanie trwa bardzo długo lub akumulatory nigdy nie są w pełni naładowane.	<ul style="list-style-type: none"> <li>Upewnij się, że ładowarka działa prawidłowo.</li> <li>Sprawdź kable łączące ładowarkę z urządzeniem i z gniazdkiem elektrycznym.</li> <li>Skontaktuj się z centrum serwisowym.</li> </ul>
	Pojemność ładowania akumulatorów jest ograniczona.	<ul style="list-style-type: none"> <li>Upewnij się, że ładowarka działa prawidłowo.</li> <li>Skontaktuj się z centrum serwisowym.</li> </ul>
<b>Podjeżdżanie i zjeżdżanie po schodach</b>	Urządzenie zwalnia podczas wchodzenia pod górę.	<ul style="list-style-type: none"> <li>Naładuj akumulatory.</li> <li>Wyczyść i/lub nasmaruj elementy mechanizmu napędowego. (  )</li> <li>Skontaktuj się z centrum serwisowym.</li> </ul>
	Urządzenie nie przyjmuje komendy – przepalony bezpiecznik – przepalony przekaźnik	<ul style="list-style-type: none"> <li>Wymień bezpiecznik. (  )</li> <li>Wymień przekaźnik. (  )</li> </ul>
<b>Komendy jazdy do przodu i do tyłu</b>	Urządzenie nie reaguje na komendy – Kluczyk nie jest w pozycji I (ON) – Wciśnięty jest przycisk awaryjny – Wspornik nie jest prawidłowo zamontowany do modułu napędowego – Styki na wsporniku są utlenione lub uszkodzone – Dźwignienka bezpieczeństwa na drążku sterowniczym nie jest załączona – Przepalił się bezpiecznik <b>60A</b>	<ul style="list-style-type: none"> <li>Przekręć kluczyk w pozycję I (ON)</li> <li>Zwolnij przycisk awaryjny</li> <li>Sprawdź połączenia</li> <li>Zdejmij wspornik i wyczyść styki</li> <li>Sprawdź dźwignię i załącz p[rawidłowo</li> <li>Wymień bezpiecznik</li> </ul>
<b>Elementy elektroniczne</b>	Urządzenie nie reaguje na komendy – Kluczyk nie jest w pozycji I (ON) – Wciśnięty jest przycisk awaryjny – Wspornik nie jest prawidłowo zamontowany do modułu napędowego – Styki na wsporniku są utlenione lub uszkodzone – Dźwignienka bezpieczeństwa na drążku sterowniczym nie jest załączona – Przepalił się bezpiecznik <b>15A</b>	<ul style="list-style-type: none"> <li>Przekręć kluczyk w pozycję I (ON)</li> <li>Zwolnij przycisk awaryjny</li> <li>Sprawdź połączenia</li> <li>Zdejmij wspornik i wyczyść styki</li> <li>Sprawdź dźwignię i załącz p[rawidłowo</li> <li>Wymień bezpiecznik</li> </ul>
<b>Wskaźnik pochyłości</b>	Wskaźnik oderwał się lub uszkodził	<ul style="list-style-type: none"> <li>Skontaktuj się z centrum serwisowym.</li> </ul>
<b>Pasy bezpieczeństwa</b>	Nie dają się zapiąć prawidłowo lub są uszkodzone	<ul style="list-style-type: none"> <li>Skontaktuj się z centrum serwisowym.</li> </ul>
<b>System przekazania napędu</b>	Zbyt głośna praca	<ul style="list-style-type: none"> <li>Skontaktuj się z centrum serwisowym.</li> </ul>

Jeśli po interwencji wyrób nadal nie działa prawidłowo (choćby tylko częściowo), operator lub inna osoba odpowiedzialna za użytkowanie urządzenia ma obowiązek natychmiast skontaktować się z centrum serwisowym wytwórcy lub autoryzowanego dystrybutora.

## 11 PRZEGLĄDY OKRESOWE

Sugerujemy i zalecamy wykonywanie regularnych przeglądów pogwarancyjnych, zapewniających prawidłowe i bezproblemowe działanie urządzenia w długim okresie czasu.

Przeglądy okresowe mogą być wykonywane wyłącznie przez autoryzowane serwisy lub przez wytwórcę.



### Twój najbliższy serwis autoryzowany:

**MOBILEX SP. Z O.O.**

Serwis: ul. Duńska 3/5, 91-204 Łódź

Tel. +48 42 214 29 11/12/13

Fax. +48 42 214 14 05

[info@mobilex.pl](mailto:info@mobilex.pl); [serwis@mobilex.pl](mailto:serwis@mobilex.pl);

[www.mobilex.pl](http://www.mobilex.pl)

Wszystkie czynności serwisowe zostaną odnotowane przez serwis autoryzowany w specjalnym formularzu będącym załącznikiem do niniejszej instrukcji.

Niniejsza instrukcja wraz z załącznikiem opisującym dotychczasowe czynności serwisowe musi być dostarczana na przeglądy wraz z wyrobem.

### Czynności serwisowe wykonywane podczas przeglądów okresowych

- Kontrola gąsienic
- Kontrola systemu elektrycznego
- Kontrola ładowarki akumulatorów wraz z okablowaniem
- Kontrola przycisków funkcji elektronicznych
- Kontrola działania przycisku awaryjnego
- Kontrola napędu głównego
- Kontrola zużycia kół
- Kontrola stanu dźwigiemek zabezpieczających
- Kontrola wydajności akumulatorów
- Kontrola elementów mocujących wózek
- Kontrola stabilności i stanu struktury nośnej
- Kontrola wskaźnika pochyłości
- Kontrola gąsienic i rolek
- Kontrola systemu przekazania napędu
- Kontrola mocowania zagłówka
- Kontrola pasów bezpieczeństwa
- Kontrola styków i łączy elektrycznych pomiędzy wspornikiem drążka sterowniczego, a modułem napędowym
- Kontrola czystości i dezynfekcja zagłówka oraz pasów bezpieczeństwa
- Kontrola linek sterujących
- Kontrola obudowy

## 13 GWARANCJA

Produkt chroniony jest 24 miesięczną gwarancją wytwórcy - Antano Group, liczoną od dnia dostawy do użytkownika (dekret 24/2002 i Dyrektywa CE 1999/44) obejmującą wszelkie wady fabryczne.

W okresie trwania gwarancji urządzenie musi być serwisowane bezpośrednio w siedzibie wytwórcy lub w centrach serwisowych autoryzowanych dystrybutorów.

Gwarancja nie obejmuje części podlegających naturalnemu zużyciu.

Gwarancja traci ważność w następujących przypadkach:

- Nieprawidłowego użytkownika, innego niż to opisane w niniejszej instrukcji używania;
- Modyfikacji i/lub napraw dokonanych przez nieautoryzowany personel;
- Gwarancja w żadnym wypadku nie obejmuje pokrycia strat za ewentualne szkody;
- Koszty pakowania i transportu urządzenia na gwarancji, jeśli musi być ono dostarczone do serwisu pokrywa właściciel wyrobu.

Gwarancja w żadnym wypadku nie obejmuje pokrycia strat za ewentualne szkody;

Części zamienne dostępne są przez 10 lat.

Właściciel, który wykrył jakikolwiek defekt wyrobu musi natychmiast poinformować o tym wytwórcę lub autoryzowanego dystrybutora w swoim kraju i dostarczyć dokładne informacje dot. usterki oraz dane znamionowe użytkowanego wyrobu.

Właściciel wyrobu po dokonaniu odpowiednich ustaleń z wytwórcą lub autoryzowanym dystrybutorem prześle na swój koszt urządzenie do centrum serwisowego w celu dokonania naprawy gwarancyjnej.

W okresie trwania gwarancji wszelkie interwencje techniczne w urządzenie mogą być dokonywane wyłącznie w autoryzowanym serwisie gdzie zostanie dokonana ekspertyza oceniająca, czy problem techniczny wynika z wady fabrycznej wyrobu, czy też ma inną przyczynę.

Niniejsza instrukcja musi być bezpiecznie przechowywana przez użytkownika i być dostępna wraz z urządzeniem, aby gwarancja nie straciła ważności.

Okres gwarancji zaczyna się w dniu dostawy urządzenia do użytkownika.

## Opis pogwarancyjnych przeglądów okresowych

<b>PRZEGLĄD OKRESOWY</b>
<b>24 miesiące</b>
<b>Stempel i podpis autoryzowanego serwisu:</b>
<b>Data</b>

<b>PRZEGLĄD OKRESOWY</b>
<b>36 miesięcy</b>
<b>Stempel i podpis autoryzowanego serwisu:</b>
<b>Data</b>

<b>PRZEGLĄD OKRESOWY</b>
<b>48 miesięcy</b>
<b>Stempel i podpis autoryzowanego serwisu:</b>
<b>Data</b>

<b>PRZEGLĄD OKRESOWY</b>
<b>60 miesięcy</b>
<b>Stempel i podpis autoryzowanego serwisu:</b>
<b>Data</b>

<b>PRZEGLĄD OKRESOWY</b>
<b>72 miesiące</b>
<b>Stempel i podpis autoryzowanego serwisu:</b>
<b>Data</b>

<b>PRZEGLĄD OKRESOWY</b>
<b>84 miesiące</b>
<b>Stempel i podpis autoryzowanego serwisu:</b>
<b>Data</b>

<b>PRZEGLĄD OKRESOWY</b>
<b>96 miesięcy</b>
<b>Stempel i podpis autoryzowanego serwisu:</b>

<b>PRZEGLĄD OKRESOWY</b>
<b>108 miesięcy</b>
<b>Stempel i podpis autoryzowanego serwisu:</b>



<b>Data</b>

<b>Data</b>

**Specjalistyczne czynności serwisowe**

<b>Opis czynności</b>
<p>.....</p> <ul style="list-style-type: none"> <li>• .....</li> <li>• .....</li> <li>• .....</li> <li>• .....</li> <li>• .....</li> <li>• .....</li> <li>• .....</li> <li>• .....</li> <li>• .....</li> <li>• .....</li> </ul>
<b>Stempel i podpis autoryzowanego serwisu:</b>
<b>Data</b>

<b>Opis czynności</b>
<p>.....</p> <ul style="list-style-type: none"> <li>• .....</li> <li>• .....</li> <li>• .....</li> <li>• .....</li> <li>• .....</li> <li>• .....</li> <li>• .....</li> <li>• .....</li> <li>• .....</li> <li>• .....</li> </ul>
<b>Stempel i podpis autoryzowanego serwisu:</b>
<b>Data</b>

<b>Opis czynności</b>
<p>.....</p> <ul style="list-style-type: none"> <li>• .....</li> <li>• .....</li> <li>• .....</li> <li>• .....</li> <li>• .....</li> <li>• .....</li> <li>• .....</li> <li>• .....</li> <li>• .....</li> <li>• .....</li> </ul>
<b>Stempel i podpis autoryzowanego serwisu:</b>
<b>Data</b>

<b>Opis czynności</b>
<p>.....</p> <ul style="list-style-type: none"> <li>• .....</li> <li>• .....</li> <li>• .....</li> <li>• .....</li> <li>• .....</li> <li>• .....</li> <li>• .....</li> <li>• .....</li> <li>• .....</li> <li>• .....</li> </ul>
<b>Stempel i podpis autoryzowanego serwisu:</b>
<b>Data</b>

<b>Opis czynności</b> ..... . ..... . ..... . ..... . ..... . ..... . ..... . ..... .
<b>Stempel i podpis autoryzowanego serwisu:</b>
<b>Data</b>

<b>Opis czynności</b> ..... . ..... . ..... . ..... . ..... . ..... . ..... . ..... .
<b>Stempel i podpis autoryzowanego serwisu:</b>
<b>Data</b>